



17220-XGSB -0000 S2000 AIR CLEANER

取付・取扱説明書

この度は、無限製品をお買い上げ頂き、誠に有り難うございます。

以下の注意点を正しく御理解の上、お取り付け下さいます様、お願い申し上げます。

取り付け後は、本書を必ず、お客様にお渡し下さい。

ご注意

1. 開梱後は、直ちに、内容（構成部品表を参照）の不足や、破損の無い事を、確認して下さい。
2. 取り付け前に、取り付け車両の型式の確認を、行って下さい。

[適応車種] S 2 0 0 0 A P 2 - 1 0 0

3. エアークリーナー交換の部品取り付け・取り外しの際、吸気系に異物が入らない様に、作業を行って下さい。
4. 本製品の、加工・組み付け不良、誤使用による不具合・事故等については、弊社は一切責任を負いませんので、御了承下さい。
5. 取り付け作業は、エンジンが完全に冷えている状態で、行って下さい。

尚、御不明な点がございましたら、下記迄、御連絡下さい。

〒351-8586 埼玉県朝霞市膝折町2-15-11
株式会社 M-TEC / 商品事業部 営業課
【営業時間9:00~18:00】

TEL . 048 - 462 - 3131 FAX . 048 - 462 - 3121

お客様へ

1. エアークリーナーが事故等により、破損・変形した場合は、取り外して、速やかに修理して下さい。
又、破損や変形したままでの走行は、事故につながる為、行わないで下さい。
2. フィルターのメンテナンスについては、別紙の資料を参照して下さい。
又、メンテナンス用品として、次の商品を、別売しています。

品名	品番	価格(税込み)
フィルターメンテナンスKIT	90000-YZ0 -5000-99	3,150円

3. 定期的に、緩み等を点検し、取り付け状態を、確認して下さい。

【構成部品表】

No.	PARTS NAME.	QTY.
	エアフィルター	1
	取付・取扱説明書	1

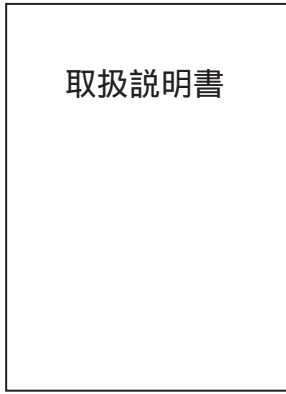
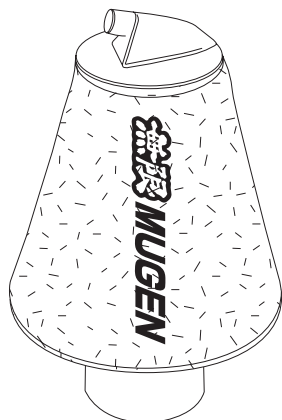

・ エアボックスカバーの取り外し

純正エアボックスカバーのロック(6箇所)を外す。
 純正エアボックス上部を取り外す。
 純正エアフィルターを取り外す。
 純正部品のゴムナットを取り外す。

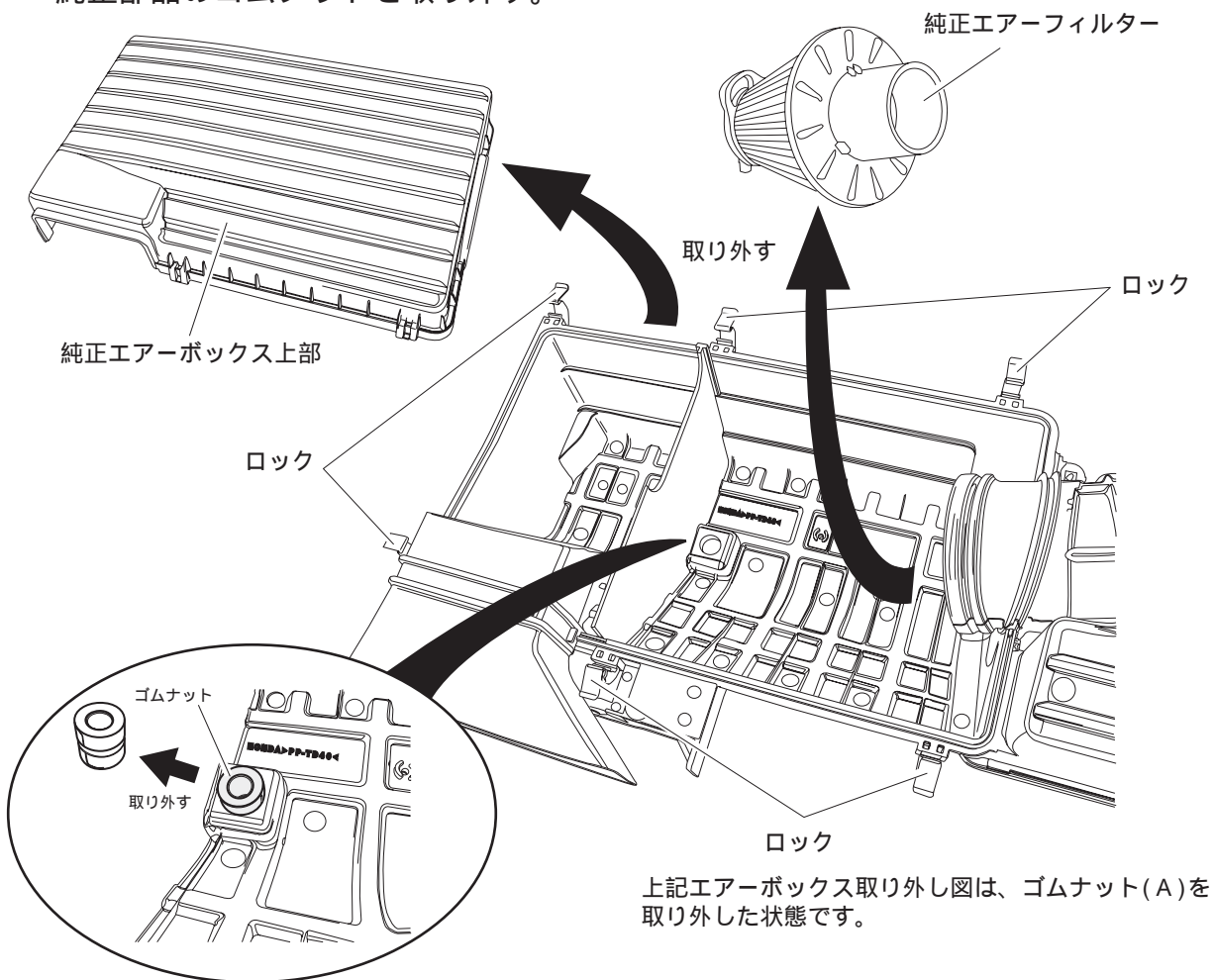

取り外した純正部品は、大切に保管して下さい。

・ エアークフィルターの交換

無限エアークフィルターを取り付ける。

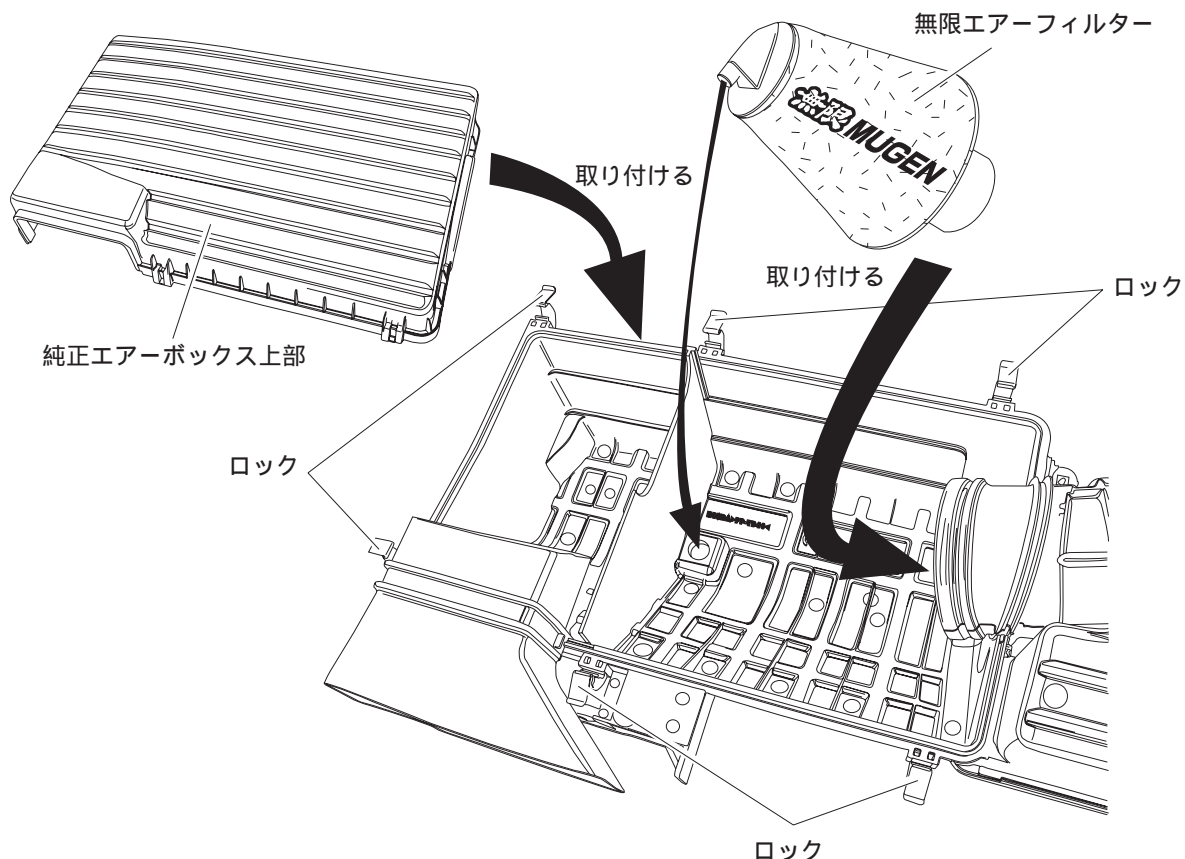

純正エアークボックスカバーを、取り外しと『逆』の手順で、取り付け。

◆◆◆ フィルターメンテナンスのご案内 ◆◆◆

フィルターの性能を、発揮・維持させる為、定期的なメンテナンスをお勧めしています。フィルター表面が黒ずんで来たら、メンテナンス時期の目安と言えます。

『無限フィルター専用メンテナンスKIT』を、御用意しておりますので、フィルターのメンテナンスに、御使用下さい。

尚、メンテナンス時は、フィルター側面に装着している『スポンジ』を取り外し、中性洗剤で洗って下さい。又、スポンジは、必ず、完全に乾燥した後に装着して下さい。

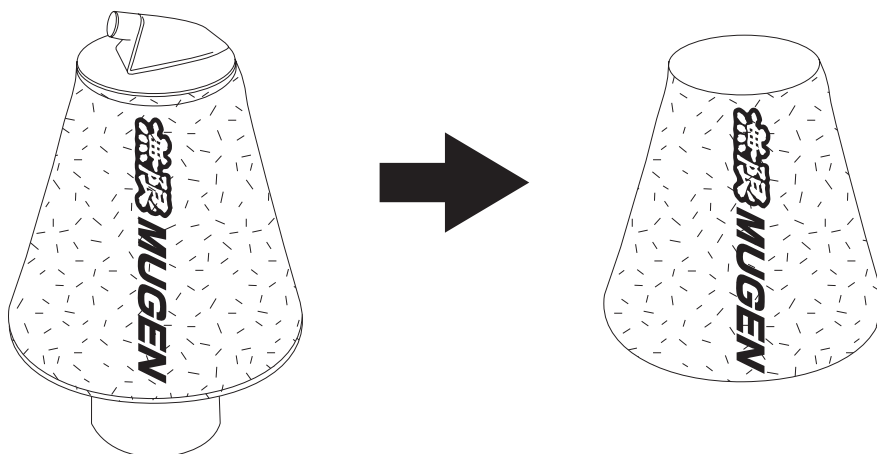

フィルターの洗浄方法について

当社エアフィルターは、
専用のメンテナンスKIT (品名:フィルターメンテナンスKIT/品番:90000-YZO -5000-99)
を用いて、メンテナンスする事により、新品時の性能を維持する事が出来ます。
常に、クリーナーの性能を発揮させる為にも、定期的なメンテナンスを、お勧めします。
メンテナンスの時期ですが、フィルター表面が黒ずんで来たら、メンテナンスの時期と言えます。

- 1) フィルターを、クリーナーケースから外し、
柔らかいブラシ等で、大きめのゴミを
取り除きます。



- 2) フィルターウォッシャー(別売)を、フィルターに
たっぷり吹き付け、30分程度放置して下さい。
(汚れの度合いによって、時間を調整して下さい)

注意

ガソリン・スチーム・パーツクリーナー等の溶剤、
高圧洗浄等などは、行わないで下さい。フィルター
本体を、傷める原因となります。

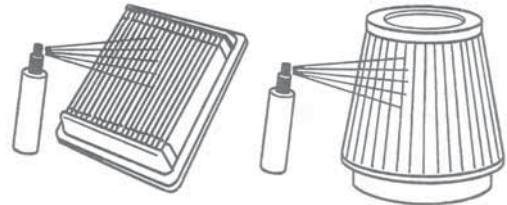

- 3) フィルターのエンジン側から、外側へと、
弱い水流で濯ぎます。(この時、絶対に外側から
水を掛けしないで下さい)この後、よく振って水を
切り、そのまま陰干しにして下さい。

注意

エアコンプレッサーや、ドライヤー等を用いた
強制乾燥は、行わないで下さい。
フィルター本体を傷める原因となります。



- 4) 乾燥後、フィルターオイル(別売)を、フィルターの
ヒダに沿って軽く塗り込み、5分程度放置し、
全体に赤み掛かる迄、待ちます。この時、白い
箇所が在る様であれば、その部分に再度、軽く
スプレーします。
(オイルを付け過ぎない様にして下さい)

注意

絶対に、フィルターオイルを塗らない状態で
使用しないで下さい。又、専用のフィルターオイル
以外のオイル(ATF、エンジンオイル、ガソリン、
軽油、潤滑油のオイルスプレー等)の塗り込みによる
使用は、フィルターの破損及び、エンジン故障の
原因となります。必ず、専用フィルターオイルを、御使用下さい。

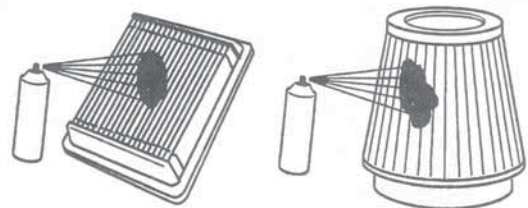

- 5) フィルターを、クリーナーケースに戻して完了です。
(この時、クリーナーケース内が汚れている様であれば、
キレイに拭いてから、フィルターに戻して下さい)

