



33400-XML-K0S0/K1S0 ODYSSEY AERO ILLUMINATION

取付・取扱説明書

この度は、無限製品をお買い上げ頂きありがとうございます。
以下の注意点を正しくご理解の上、お取り付け下さいますようお願い申し上げます。
取り付け後は、本書を必ずお客様にお渡し下さい。

ご注意

1. 開梱後は、ただちに梱包内容（構成部品表を参照）の不足や破損のないことを確認して下さい。
2. 取り付け前に取り付け車両の型式の確認を行って下さい。

[適応車種] ODYSSEY/ODYSSEY ABSOLUTE DBA-RC1・2

3. 純正パーツの取り付け・取り外しは、サービスマニュアルに従って、作業を行って下さい。
4. 本製品は無限フロント アンダー スポイラーのみ装着可能です。
【K0S0】は71110-XML-K0S0、
【K1S0】は71110-XML-K1S0に対応
5. 本製品の加工、組み付け不良、誤使用による不具合・事故等については、弊社は一切責任を負いませんので御了承下さい。
ご不明な点がございましたら下記までご連絡下さい。

〒351-8586 埼玉県朝霞市膝折町2-15-11
株式会社 M-TEC 商品事業部 営業課
【営業時間10:00~17:00（土日、祝日除く）】
TEL. 048-462-3131 FAX. 048-462-3121

お客様へ

1. 本製品はイグニッションオンに連動して点灯・消灯します。
エアロイルミネーション単独での点灯・消灯操作は出来ません。
2. 本製品の取り付け、修理の際は必ず自動車電装部品取扱の専門店や整備工場にて行って下さい。
お求め頂いたお客様による取り付け、修理、分解等は絶対に行わないで下さい。
3. 定期的にボルト類の緩み、ガタ等を点検し、取り付け状態を確認して下さい。

本製品について







本製品は、本取付説明書に従い正しい取り付けを行った場合、第42条（その他の灯火の制限）の法令に適合します。

- ・LEDランプの発光輝度は最高光度300cd以下

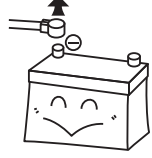
【取付上の注意事項】

取り付け作業を安全かつ確実にを行う為、必ずこの注意事項はお守り下さい。

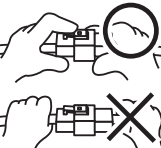
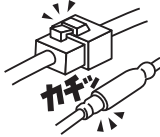
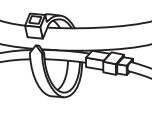
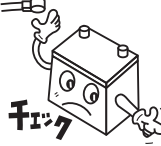
1. 作業を始める前に注意事項を良くお読みになり、充分理解した上で、正しい取り付けを行って下さい。
2. 本書の記載事項を守らなかった為に発生した不具合は、クレームの対象外となります。
3. この取付・取扱説明書に記載されている「危険」「警告」「注意」は絶対にお守り下さい。

 <p>ショート事故防止のため、必ずバッテリーの⊖端子を外して下さい。</p>	 <p>裏側のハーネスを引っ掛けたり、かみ込んでボルト・ナットを付けしないで下さい。</p>	 <p>取付穴を開ける時は、必ず裏側に何も無いことを確認して下さい。</p>
 <p>車両ハーネスは強く引っ張らないで下さい。コネクタ外れや断線の原因になります。</p>	 <p>コネクタは、リード線を引っ張らず、コネクタ本体を持ってロックを外して下さい。</p>	 <p>コネクタやターミナル端子は確実に接続して下さい。</p>
 <p>ハーネスやリード線は、ブラブラしないように車両ハーネス等にまとめ、ハーネスバンドで固定し、先端の余り部を切断して下さい。</p>	 <p>バッテリーの⊖端子を接続する前に、もう一度取り付けや配線に誤りがないか確認して下さい。</p>	 <p>キットの作動確認を行うと共に、車両のランプ、ワイパー等の車両電装品が正常に作動するか確認して下さい。</p>

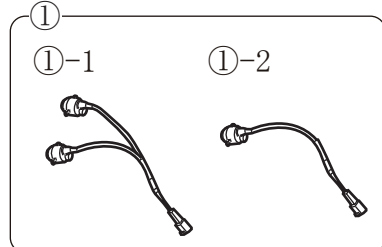
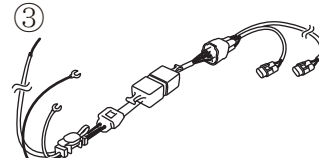
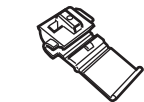
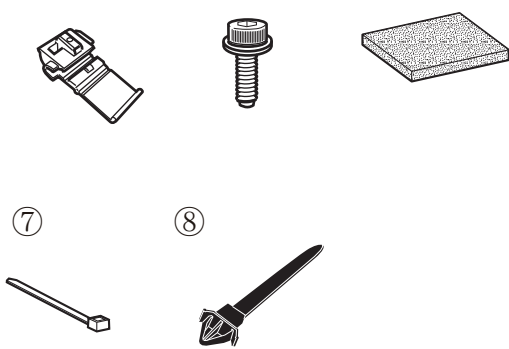
No.	PARTS NAME.	QTY.	
33400-XML-KOSO	①-1 LED	2	
	② ブラケット	4	
	③ イルミハーネス	1	
	④ エレクトロタップ	1	
	⑤ ボルトM3×6	1 6	
	⑥ クッションテープ	3	
	⑦ ハーネスバンド	1 6	
	⑧ ケーブルストラップ	2	
33400-XML-KISO	①-2 LED	2	
	② ブラケット	2	
	③ イルミハーネス	1	
	④ エレクトロタップ	1	
	⑤ ボルトM3×6	8	
	⑥ クッションテープ	3	
	⑦ ハーネスバンド	1 6	
	⑧ ケーブルストラップ	2	

【必要工具】

- ・ドライバー＋・ニッパー・カッター・レンチ8mm・レンチ10mm・プライヤー
- ・ビニールテープ・クリップリムーバー・六角レンチ2.5mm・ヤスリ

I. エアロ イルミネーションの取り付け。

- 《注意》・エアロ イルミネーションおよび車体に傷を付けないように注意して作業を行うこと。
 ・作業は他の人に保持してもらいながら行うこと。

- ①バッテリーのマイナス端子を外し、3分以上放置する。
- ②車両から、フロント バンパーを取り外す。(サービスマニュアル参照)
- ③下図を参考にイルミハーネスを車両ハーネスに沿わせ配策し、
 イルミハーネスと車両ハーネスをハーネスバンド、ケーブルストラップで仮固定する。
 ※配策方法の詳細については、P 4～6 の部位別の配策取付説明を参照すること。

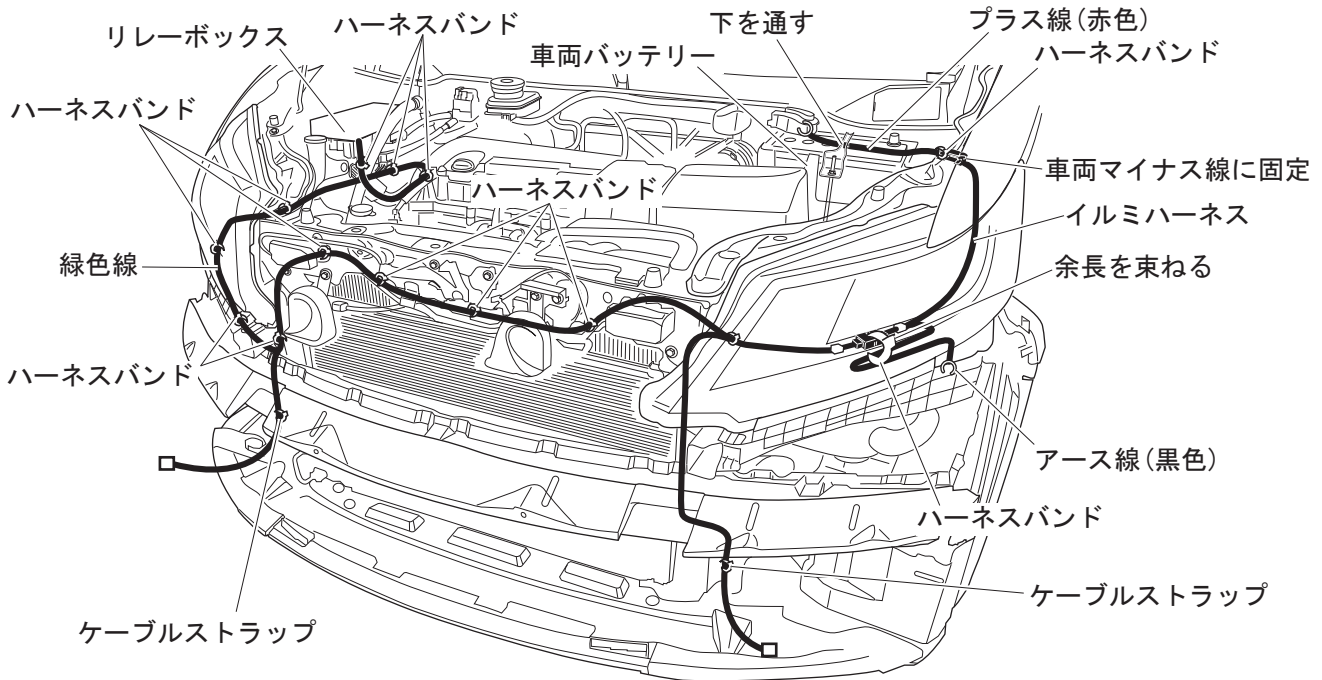

- ④運転席側のリレーボックスを分解する。

- ①・リレーボックスアッパーカバーを外し
 ボックス固定ブラケット勘合を外す

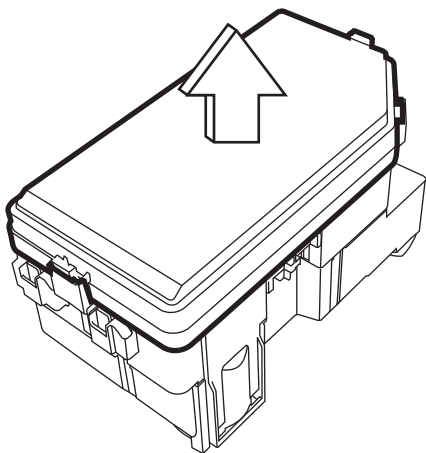

- ②・ボルトを外す(2か所)

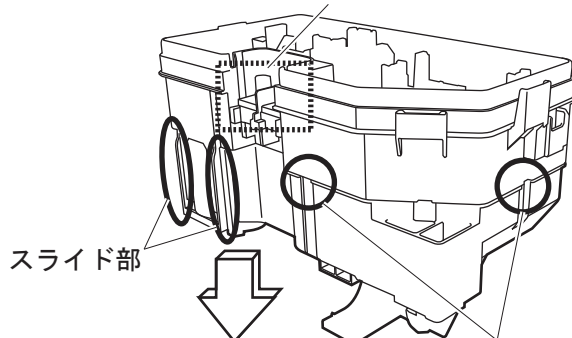

- ③・リレーボックスロアカバーを外す為、
 ツメ勘合部を外して行きスライド部を
 矢印方向に引っ張りロアカバーを外す

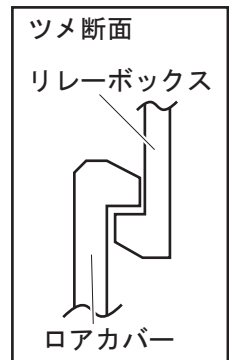
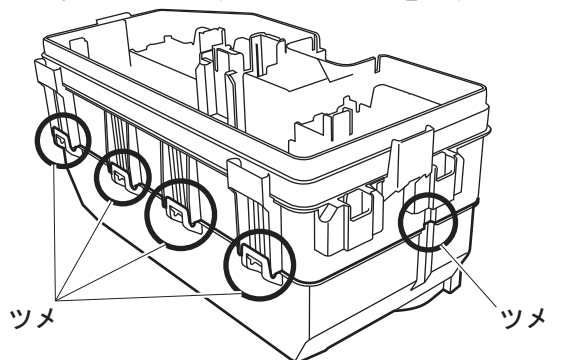

※ツメはリレーボックスロアカバーの凹形状箇所にあります。ツメ勘合を外す際の、傷つきに注意してください

- ⑤運転席側のサブリレーボックスを分解し、下図リレーボックスの■印の車両ハーネス(薄緑)にエレクトロタップでイルミハーネスの緑線を接続する。

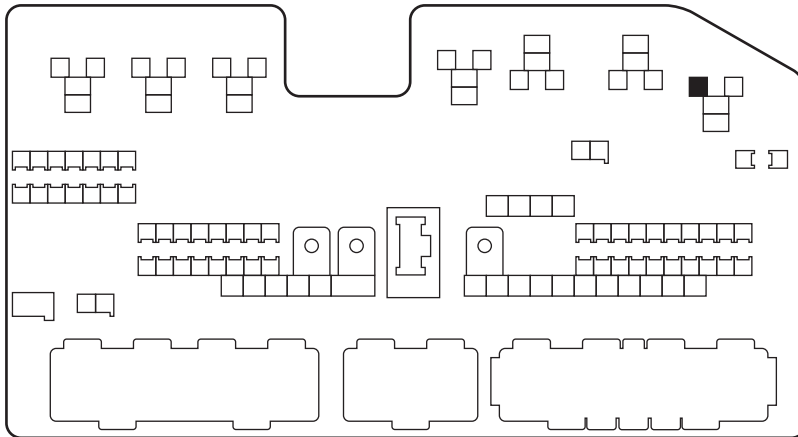

車両ハーネス(薄緑色)

※同一箇所から、2本の線が出ている場合は、どちらかにエレクトロタップをします。

エレクトロタップの使用法

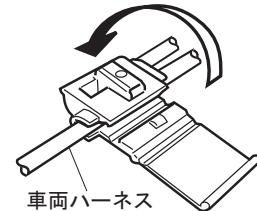

車両ハーネス

- ⑥サブリレーボックス及びリレーボックスを取り外しと逆の手順で復元する。
 ⑦ハーネスのプラス線(赤色)をバッテリーのプラス端子へ、アース線(黒色)を車両アースポイントにそれぞれ接続し、車両ハーネスにイルミハーネスの下図位置をハーネスバンドで固定する。

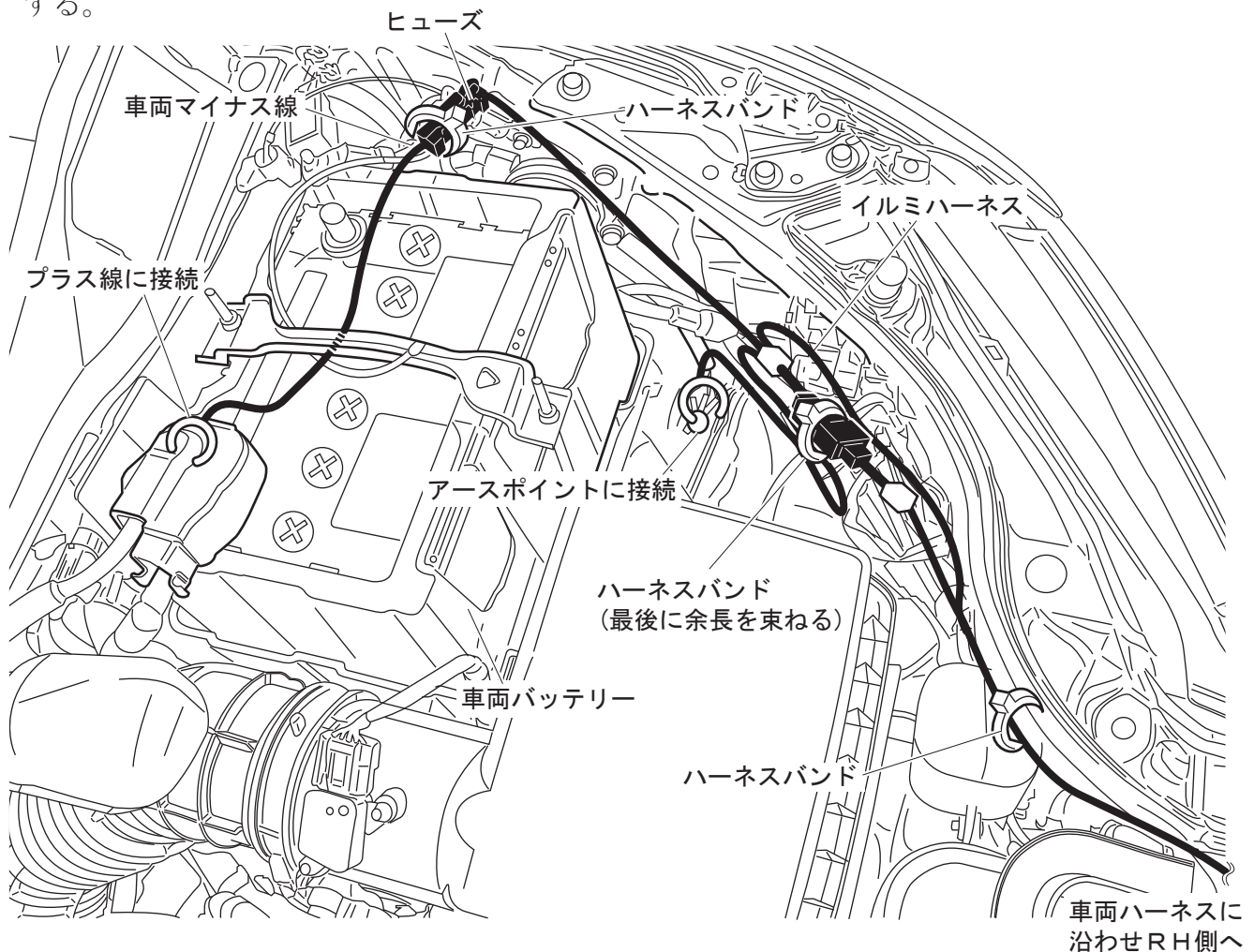

⑧車両ハーネスにイルミハーネスの下図位置をハーネスバンド、クッションテープ(貼り付け部は脱脂の事)で固定する。

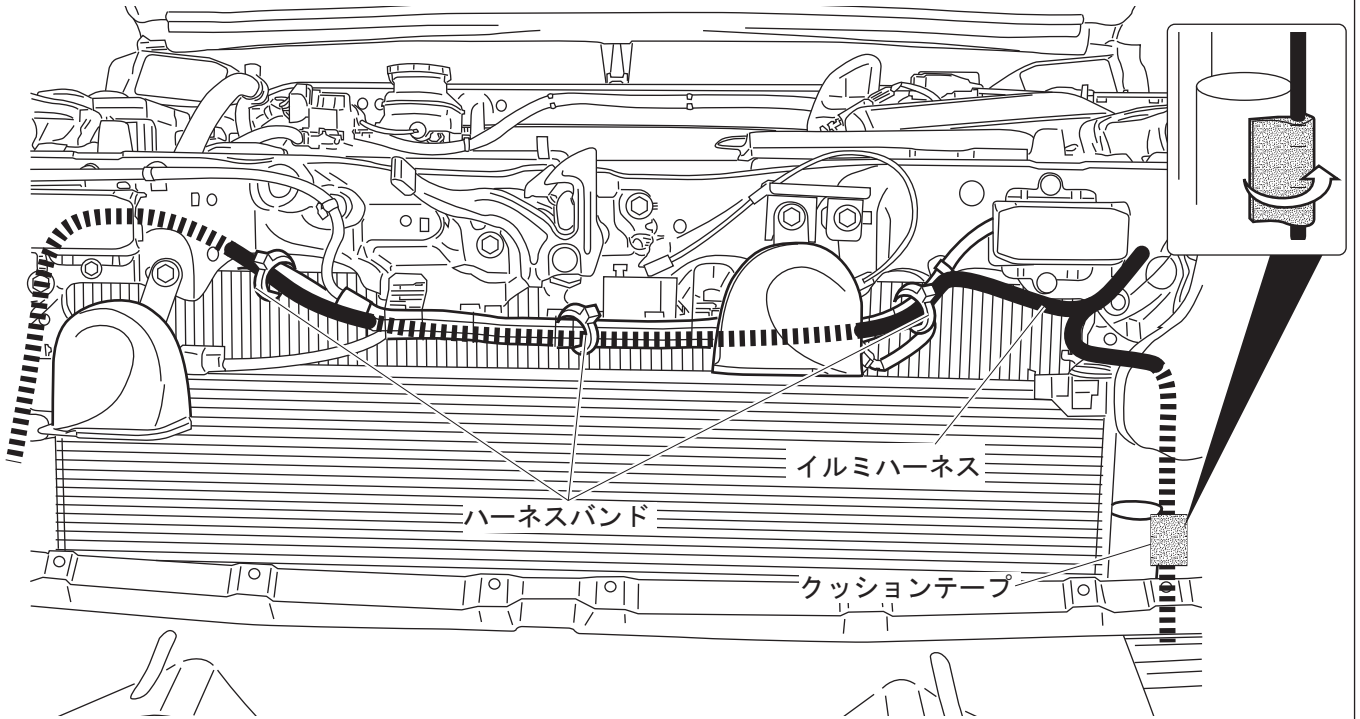

⑨車両ハーネスにイルミハーネスの下図位置をケーブルストラップで固定する。
 ※右側はイルミハーネスを右側へ配索後、同様の作業を行う。

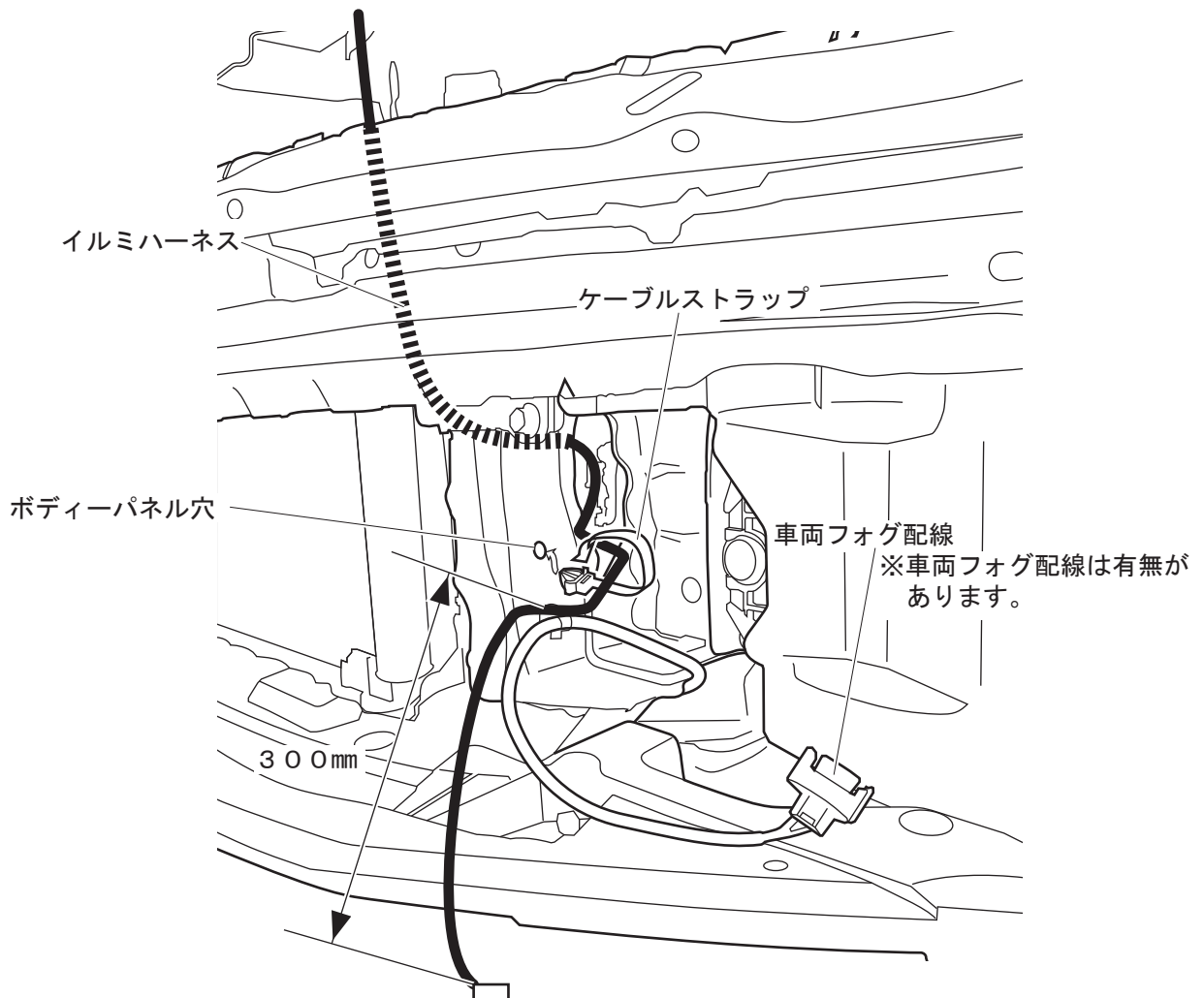

⑩運転席側の車両ハーネスにイルミハーネスの下図位置をハーネスバンドで固定する。

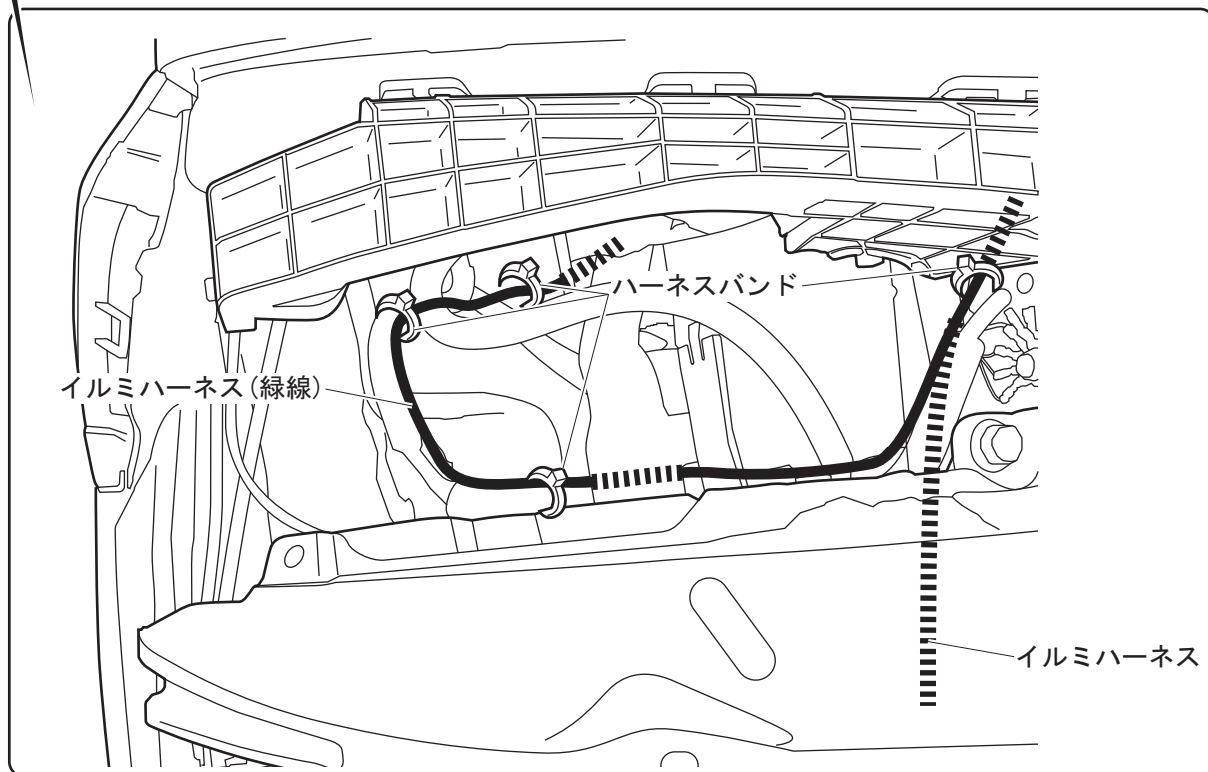
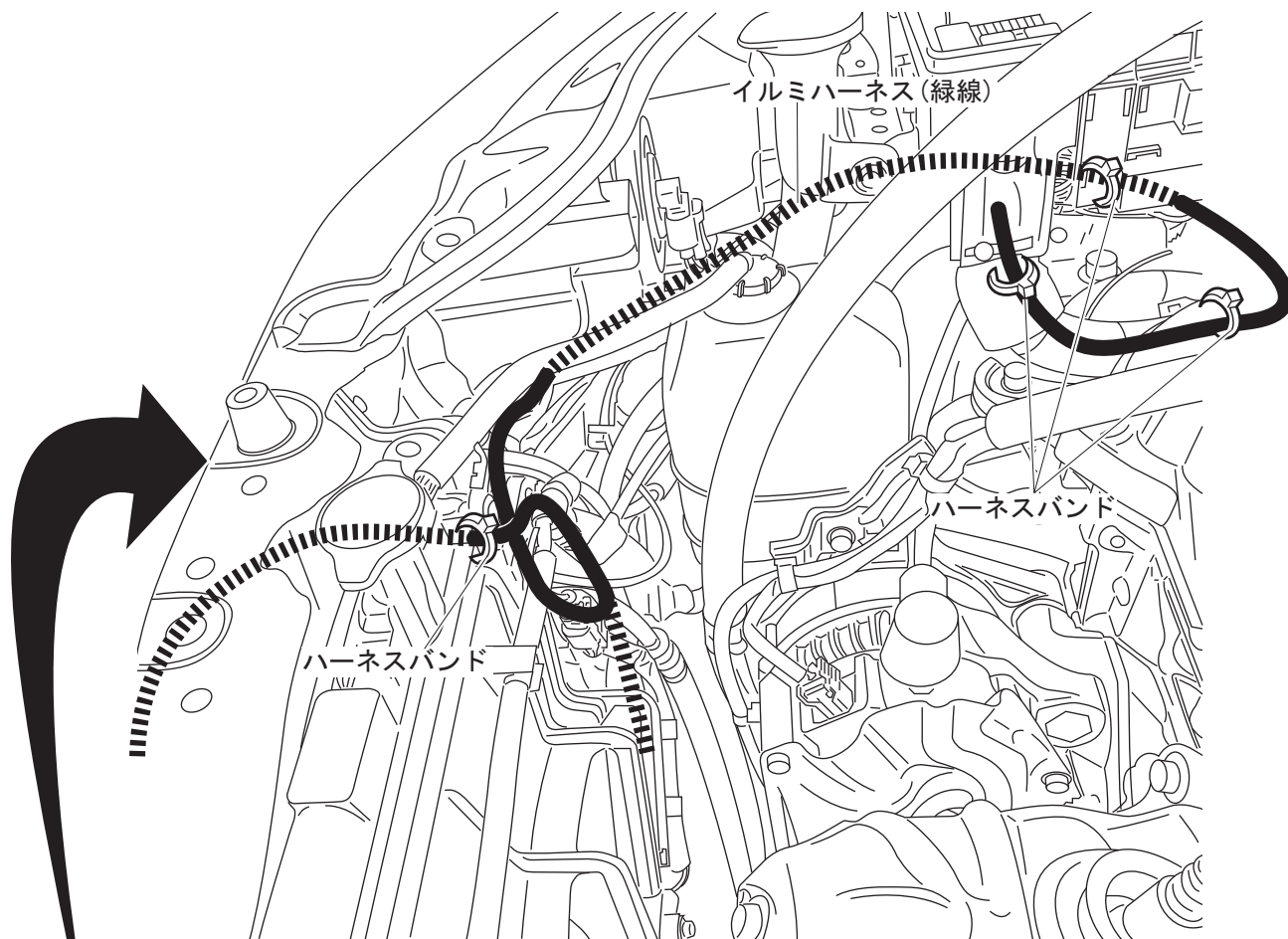

⑪フロントアンダースポイラー付属のFOG・LEDベゼルのLED用のくぼみの底面のジョイント部をカッターナイフでカットする。

※カット後はカット面にバリが無いようやすりで仕上げる。

K0S0の場合

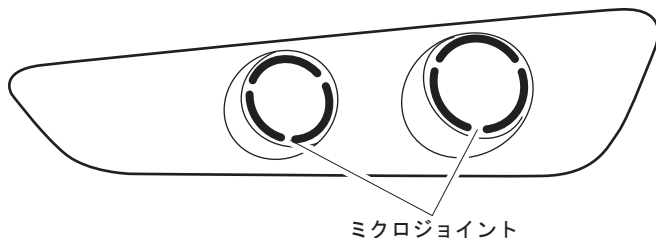

左右で4箇所、同様に行う。
マイクロジョイント
※LED1箇所あたり
3箇所のマイクロジョイント
をカットする。

K1S0の場合

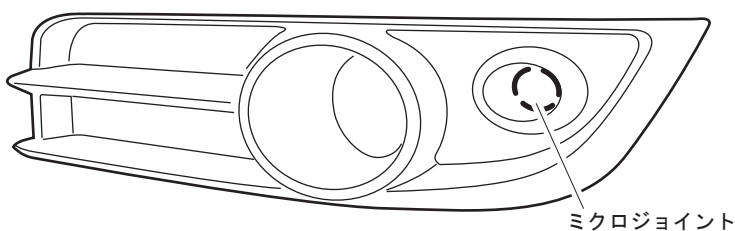

左右で2箇所、同様に行う。
マイクロジョイント
※LED1箇所あたり
3箇所のマイクロジョイント
をカットする。

⑫フロントアンダースポイラーLED取付部にブラケットを取り付ける。
(K0S0は左右計4箇所、K1S0は左右計2箇所)

K0S0

A(8)

(4)



ボルトM3



ブラケット

K1S0

A(4)

(2)



ボルトM3



ブラケット

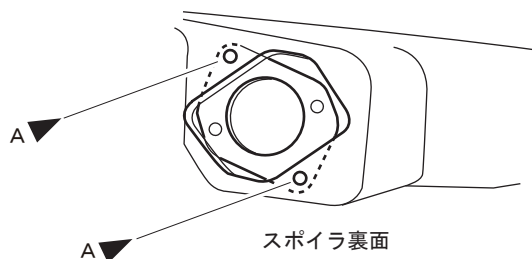

⑬フロントアンダースポイラーに取り付けたブラケットにLEDを取り付ける。
(K0S0は左右計4箇所、K1S0は左右計2箇所)

K0S0

A(8)



ボルトM3

K1S0

A(4)



ボルトM3

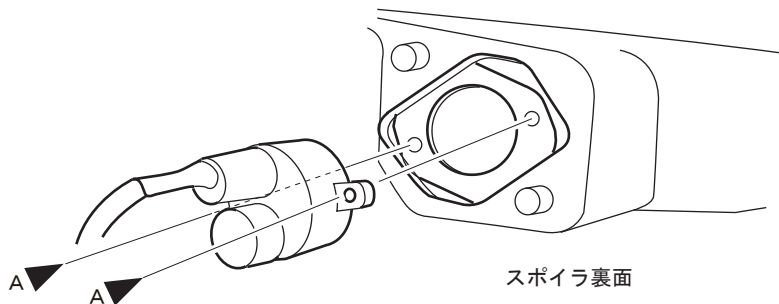

- ⑭フロント アンダー スポイラーの取扱説明書に従い、フロント アンダー スポイラーを車両へ取り付ける。※フロント アンダー スポイラーを装着する際、イルミネーションの車両側コネクタとスポイラー側コネクタを接続する。
- ⑮全ての取り付けが完了したら、バッテリーのマイナス端子を復元し、イグニッションオンでLEDが点灯することを確認する。

回路図

