



46400-XNCD-KOSO

CIVIC HATCHBACK MICRO MESH BRAKE LINE

取付・取扱説明書

この度は、無限製品をお買い上げ頂きありがとうございます。

以下の注意点を正しくご理解の上、お取り付け下さいますようお願い申し上げます。

取り付け後は本書を必ずお客様にお渡し頂き、製品の説明および取り扱い上の注意点をお客様にご説明頂けます様お願い致します。

△ 注意

1. 本製品開梱後は直ちに内容物の数、破損などが無いか状態を確認して下さい。
2. 交換作業の前に適合車種の確認を行って下さい。本製品は車種毎にテストを行って適合を設定しておりますので、適合車種以外への取り付けは行わないで下さい。
[本製品の適合車種]
CIVIC HATCHBACK(FK7)、CIVIC(FL1)
3. ブレーキは重要保安部品です。交換作業はお近くのホンダカーズおよび認証工場で行って下さい。交換に伴う不具合により生じた不具合・事故につきましては当社は一切の責任を負いかねますので予めご了承下さい。
※本書の内容は自動車整備士および整備について十分な知識・経験を持った方を対象としております。経験が無い方のみでの交換作業は怪我や事故または走行中の車両トラブルを招く恐れがあり、大変危険ですので絶対に行わないで下さい。
4. 純正パーツの取り付け・取り外しは本田技研工業(株)発行のサービスマニュアルに従って行って下さい。
5. 本製品は純正もしくは当社製品装着状態を基準に設計されております。著しくサイズの異なるタイヤ/ホイールやサスペンションとの組み合わせや著しく異なる車高で走行した場合、トラブルの原因となる可能性がありますので十分な確認を行った上で取り付けを行って下さい。
6. 交換作業を行う際は関連部品を点検し、異常が有った際はサービスマニュアルに従って交換または修理を行って下さい。
7. 純正ブレーキホースから本製品に交換した場合、一般的にブレーキペダルの踏みしろが少なくなります。操作になれるまでは十分に注意して走行を行って下さい。
8. 本製品の加工・誤使用による不具合または事故等については当社は一切の責任を負いかねます。
9. ブレーキフルードの液量・汚れ・漏れ等を定期的に点検し、異常がある場合はマイクロメッシュブレーキラインに損傷・液漏れが無いか点検を行って下さい。
10. 取り付けの際、ブレーキパッドおよびブレーキディスクに油脂類等が付着しない様にご注意下さい。摺動面への油脂類の付着はブレーキ性能を著しく低下させ大変危険ですので、付着した際には必ずブレーキクリーナー等で脱脂・洗浄を行って下さい。

商品についてのご質問・ご不明な点がございましたら下記までご連絡下さい。

株式会社 M-TEC 商品事業部

〒351-8586 埼玉県朝霞市膝折町2-15-11

【営業時間10:00~17:00(土日・祝日・弊社指定定休日を除く)】

TEL. 048-462-3131 FAX. 048-462-3121

<適合車種(型式)>
CIVIC HATCHBACK(FK7)、CIVIC(FL1)

①、②、③、④

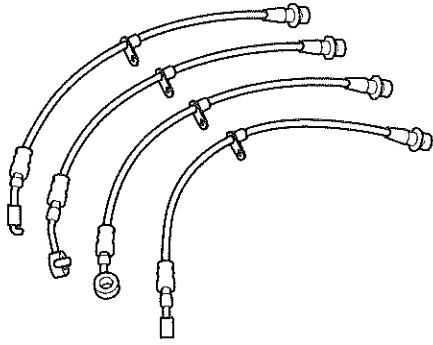

⑤



⑥



NO.	名称	内容数
1	フロント ブレーキ ホース (R)	1
2	フロント ブレーキ ホース (L)	1
3	リヤ ブレーキ ホース (R)	1
4	リヤ ブレーキ ホース (L)	1
5	シリーング ワッシャ	8
6	クリップ	4
7	取付・取扱説明書 (本書)	3P

【ブレーキ ホースの脱着】

I. ブレーキ ホースの取外し

1. サービスマニュアルに従って正しい位置でジャッキアップまたはリフトアップし、ジャッキアップの際はリジトラックを使用し、作業にあたって車両が安全な状態であることを確認する。
2. ホイールを取り外し、関連部品の点検を行い異常がない事を確認する。

<フロント>

3. ブレーキ ホースとブレーキ パイプの接続を外す。
4. クリップを取り外す。
5. オイル ボルトを取り外し、ブレーキ ホースとキャリパの接続を外す。
6. ブレーキ ホース取り付けボルトを取り外し、ブレーキ ホースを取り外す。

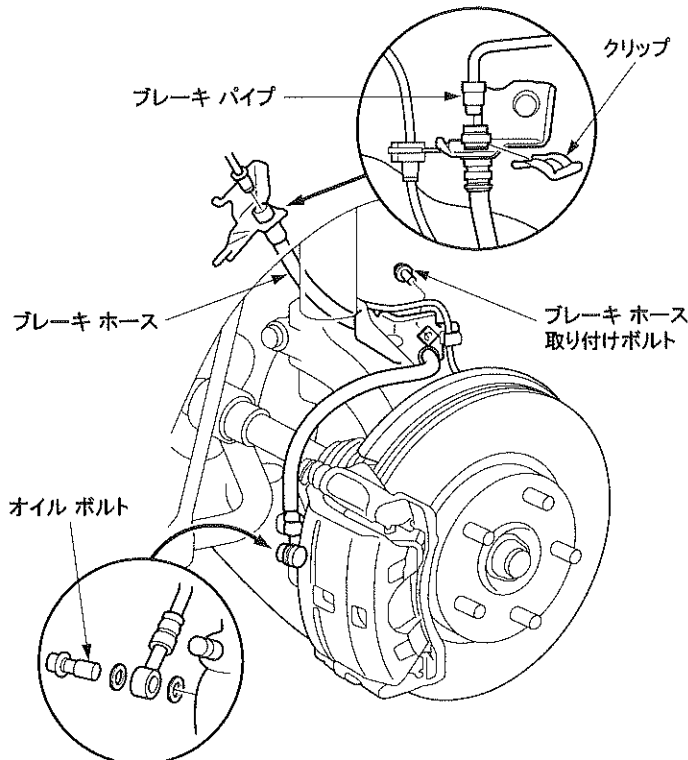

<リヤ>

7. ブレーキ ホースとブレーキ パイプの接続を外す。
8. クリップを取り外す。
9. オイル ボルトを取り外し、ブレーキ ホースとキャリパの接続を外す。
10. ブレーキ ホース取り付けボルトを取り外し、ブレーキ ホースを取り外す。

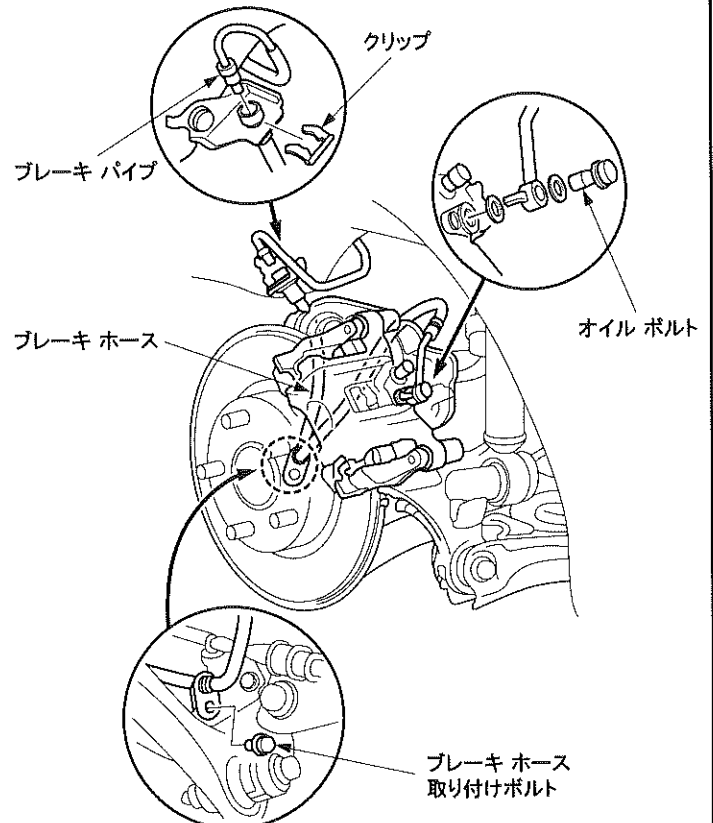

II. 無限マイクロメッシュブレーキラインの取付

<フロント>

1. 左右に注意してマイクロメッシュブレーキラインをホース ブラケットに取り付け、取り付けボルトを規定トルクで締め付ける。
2. オイル ボルトと付属品のシーリング ワッシャを用いてブレーキ ホースをキャリパに規定トルクで接続する。
3. 付属品のクリップを取り付けてマイクロメッシュブレーキラインと車体を固定する。
4. ミクロメッシュブレーキラインとブレーキ パイプを規定トルクで接続する。

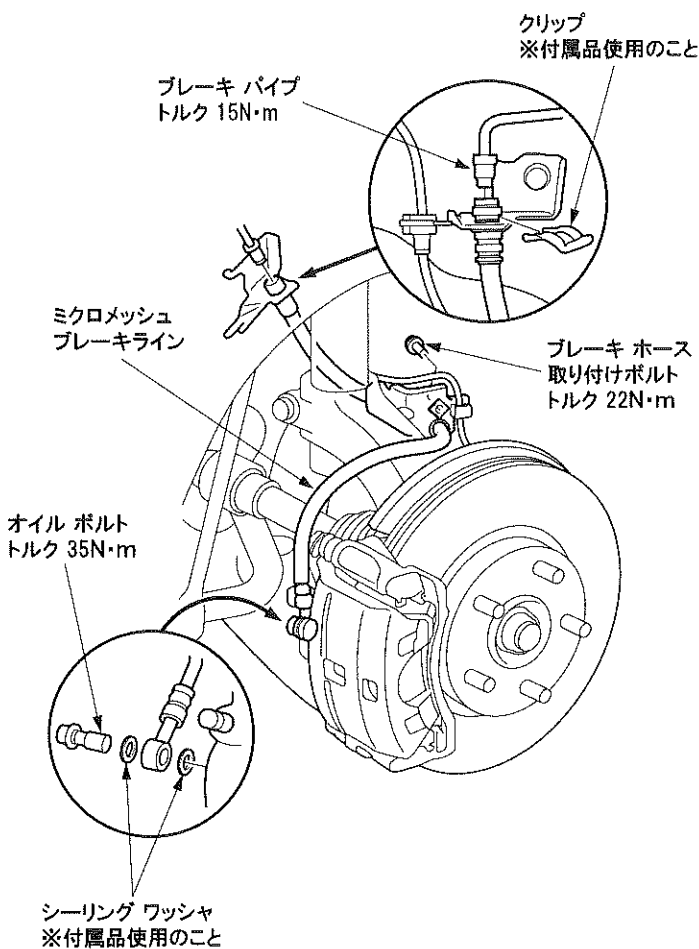

<リア>

5. 左右に注意してマイクロメッシュブレーキラインをホース ブラケットに取り付け、規定トルクで締め付ける。
6. オイル ボルトと付属品のシーリング ワッシャを用いてブレーキ ホースをキャリパに規定トルクで接続する。
7. 付属品のクリップを取り付けてマイクロメッシュブレーキラインと車体を固定する。
8. ミクロメッシュブレーキラインとブレーキ パイプを規定トルクで接続する。

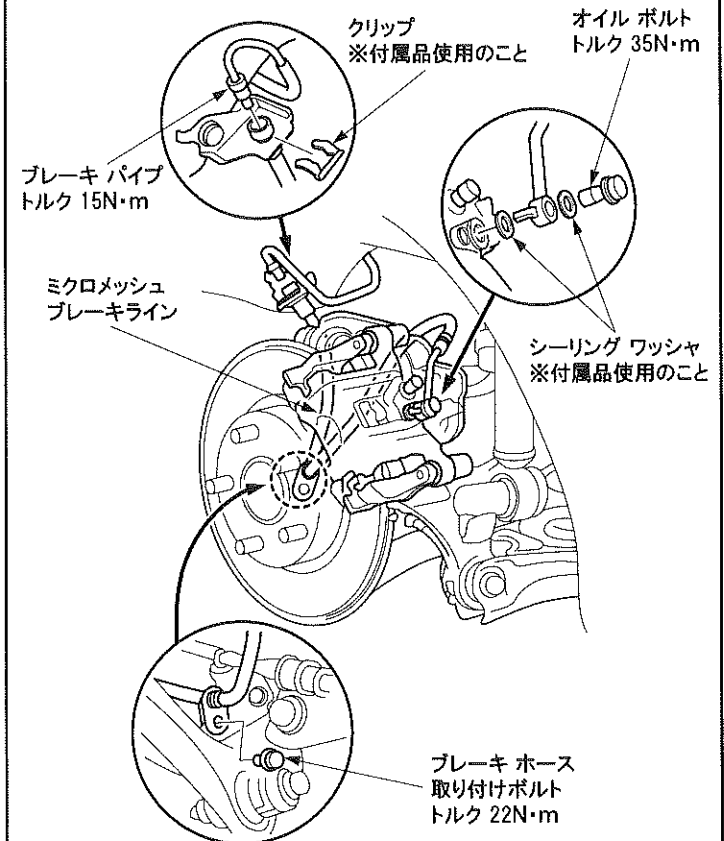

III. 取付後の確認

1. ミクロメッシュブレーキラインのねじれ、他部品との干渉がないことを確認し、サービスマニュアルに従ってブレーキのエア抜きを行う。
2. 接続箇所に漏れがない事を確認し、リザーバ タンク内のブレーキ フルード量を点検し、必要に応じて補充を行う。
3. ホイールを取り付け、車両を下ろしてホイール ナットを規定トルクで締め付ける。
※ホイール ナット締め付けトルク 108N・m
※安全な場所で試走を行い、ブレーキの利き具合が問題ないことを確認する。
※取り付け後は本書に記載の注意事項に従って安全運転を心掛け、定期的に点検を行って下さい。