

無限 MUGEN

54000-XKB-KOSO ACCORD EURO-R QUICK SHIFTER

取付・取扱説明書

この度は、無限製品をお買い上げ頂き誠にありがとうございます。

ご使用される前に必ず本書をお読み頂き、本製品の内容及び注意点等をご理解の上、正しく使用下さい。

当製品取付け後は本書を必ずお手元に保管して下さい。

※本書の内容は予告なく変更する場合があります、予めご了承下さい。

△使用上のご注意

- ・作業前に本書をよくお読み頂き、部品番号および適合車種と、内容部品の状態を確認して下さい。万が一問題が発生した場合は取付けを行わず、当社にご連絡下さい。
- ・取付けを行う際は関連部品を点検し、異常があれば交換または修理を行った後、サービスマニュアルに従って作業して下さい。
- ・本製品の加工・誤使用による不具合、事故等について当社は一切責任を負いかねますのでご了承下さい。
- ・本製品を装着することによりシフトフィーリングが大きく変わる為、慣れるまでは慎重な運転を心掛けて下さい。
- ・本製品は操作性重視の為、サイドブレーキを引いたままギヤをリバースを入れた際、サイドブレーキレバーとのクリアランスが純正装着品に比べ少なくなっております。後退時はその点に十分注意して運転して下さい。
- ・本製品は様々なタイプのシフトノブが使用出来る様、シフトレバーのツメのつぶし加工を行っておりません。その為、純正品に対しシフトブーツが固定されませんが仕様設計上のものであり、問題ありません。

本製品の特長

- レバーのショート化とレバー比の変更により純正比 80%のストロークで素早いシフト操作が可能です。
- レバー形状を変更することにより、より近くより低いスポーツ走行に適したシフト位置に変更しています。
- シフトベースのリジッドマウント化とリターンスプリングのイニシャル荷重値の変更により、剛性感のあるしっかりとしたシフトフィーリングを実現しています。
- 耐久性についても純正品同等の耐久テストを行うことにより純正品同等の耐久性を確保しております。
- 本製品は純正部品の加工品ではなく、純正部品と同様の環境で組み立てを行っておりますので、信頼性についても十分に確保されており、安心してお使い頂けます。

⚠作業上のご注意

- ・商品開梱後は直ちに内容物の数、破損などが無いか状態を確認して下さい。
- ・取付け前に取付け車両の型式の確認を行ってください。本製品は車種ごとにテストを行って適合を設定しておりますので、適合車種以外への取付けは行わないで下さい。
【本製品の適合車種】 アコード ユーロ R(CL7)
- ・純正パーツの取付け・取外しは**本田技研工業(株)発行のサービスマニュアル**に従って行って下さい。
- ・交換作業はエンジンを切り、ギヤがニュートラルに入っていることを確認してから行って下さい。
- ・インストルメント パネル、フロント シートなどの周辺部品を取外す際は傷をつけないように注意して作業を行って下さい。
- ・マイナス ドライバー等を使用して部品を外す際は工具や周囲に保護テープを巻きつける等を行って、傷つきを防止すること。

商品についてご質問、ご不明な点等ございましたら下記にお問い合わせ下さい。

〒351-8586 埼玉県朝霞市膝折町 2-15-11

株式会社 M-TEC 商品事業部 営業課 【営業時間 9:00~18:00】

TEL:048-462-3131 FAX:048-462-3121

【構成部品内容】

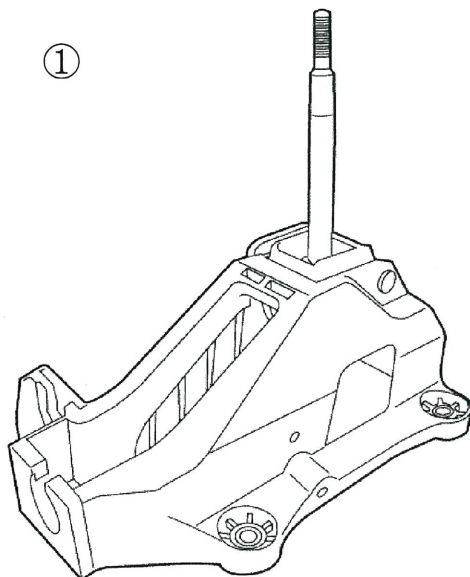

| NO. | 品名 | QTY |
|-----|--------------|-----|
| ① | チェンジレバーASSY | 1 |
| ② | チェンジワイヤープレート | 1 |
| ③ | 割りピン | 1 |

②



③



【チェンジレバーASSYの交換】

1. 純正チェンジレバーASSYの取外し

①ロック ナットをゆるめ、シフト ノブを取外す。

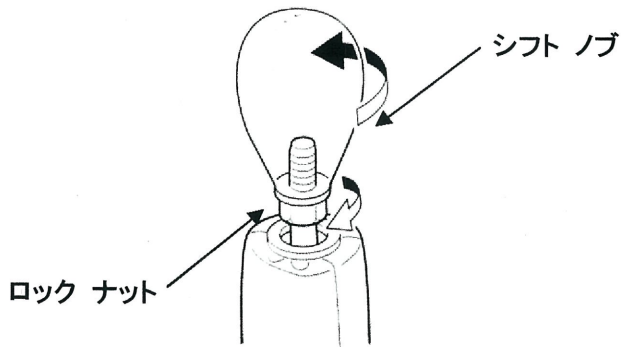

②センタ コンソール フロント パネルを引き上げてクリップを外し、取外す。

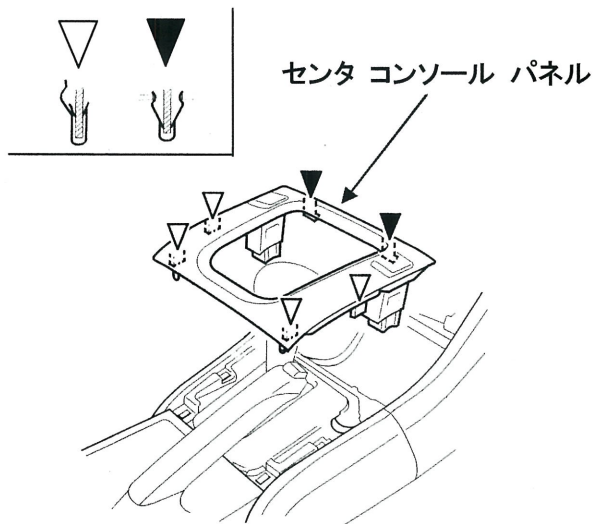

③灰皿を引き出してクリップを取外す。

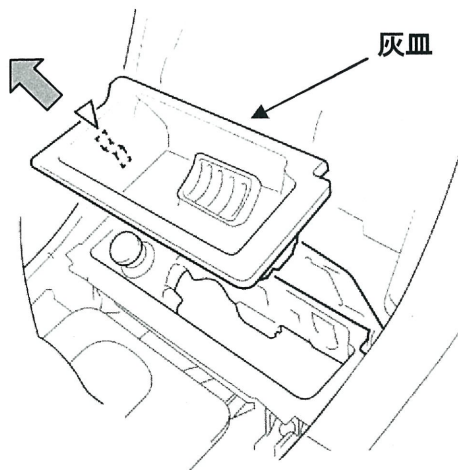

④スクリュを取り外し、ホルダを手前に引き出してクリップおよびフックを取外す。シガレット ライタ カプラ、シガレット ライタ照明カプラおよび灰皿照明バルブ ソケットの接続を外し、センタ ホルダを取外す。

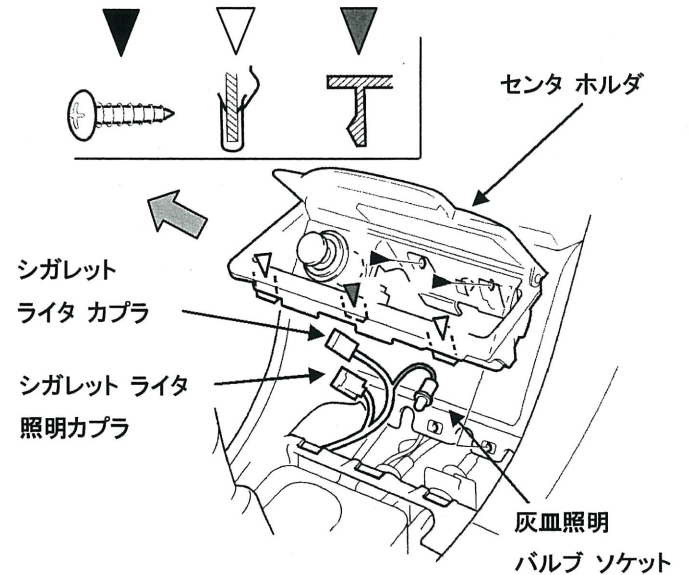

⑤センタ コンソール リヤ パネルを引き上げてクリップを外し、取外す。

センタ コンソール
リヤ パネル

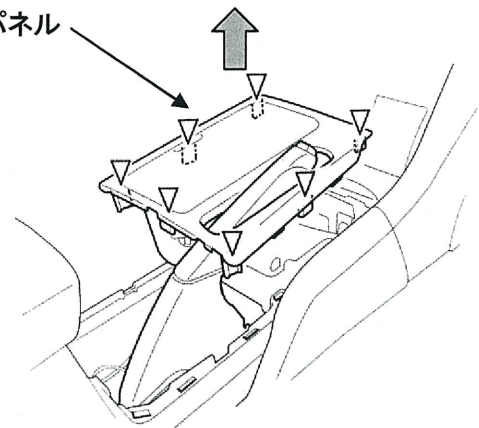

⑥コンソール ボックス リッドを開け、コンソール マットを取り出す。スクリュを外し、センタ コンソールの後ろ側を持ち上げ、フックを外し、センタ コンソールを取外す。

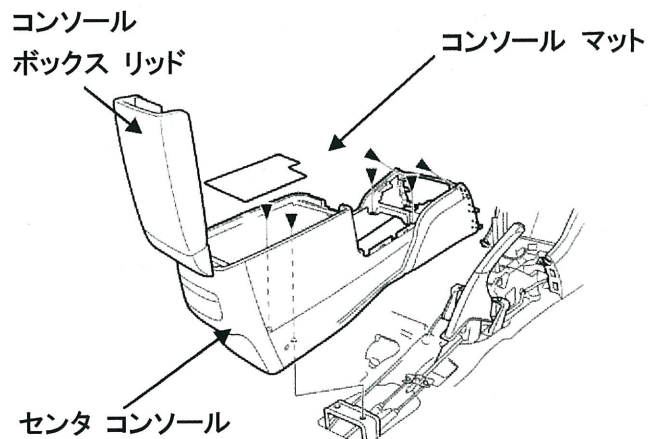

- ⑦シフト ケーブル クリップ、割りピンを取外し、チェンジレバーASSYとシフト ケーブルの接続を取外す。

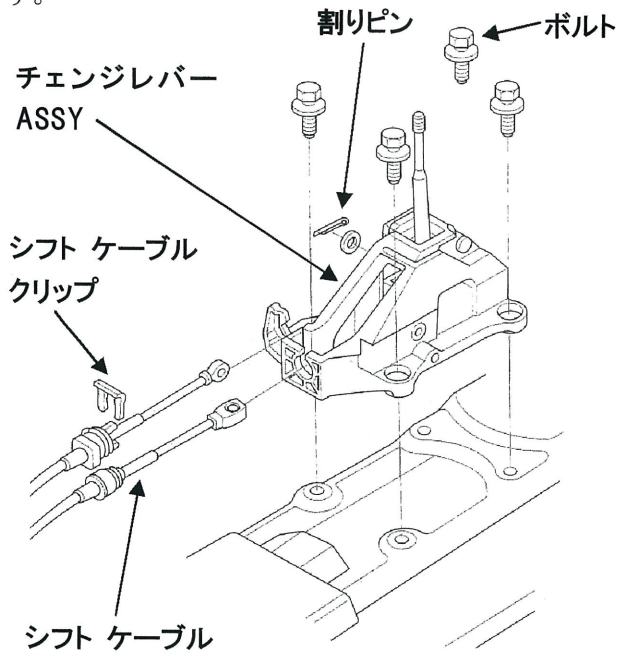

※割りピンとシフト ケーブル クリップは再使用しないこと。

- ⑧ボルトを取外し、チェンジレバーASSYを取外す。

2. クイックシフターの取付け

- ①本製品を車体に取り付け、ボルトを規定トルクで締め付ける。

8×1.25mm

トルク 22N・m(2.2kgf・m)

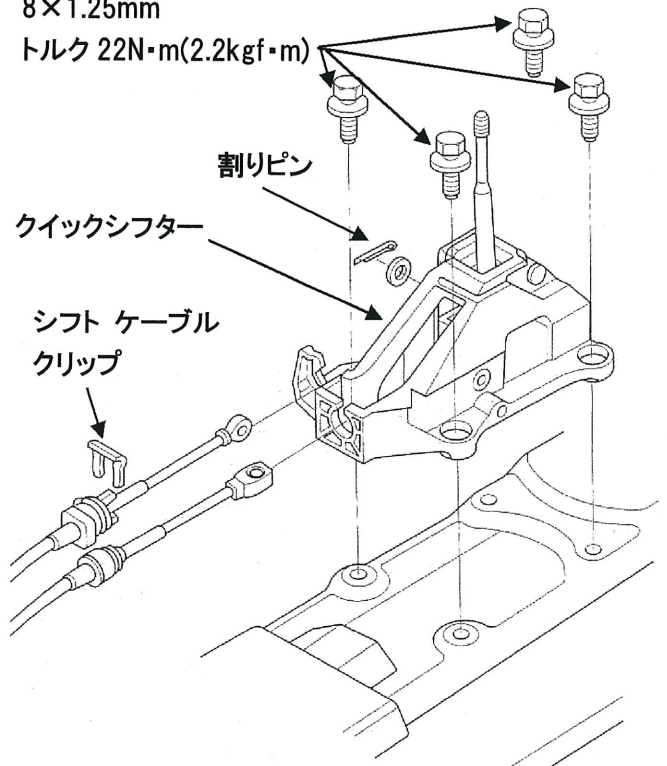

- ②シフト ケーブルをクイックシフターに取り付け、付属のシフト ケーブル クリップ、割りピンを用いて固定する。

- ③センタ コンソールを取り外しと逆の手順で取り付ける。

- ④センタ コンソール リヤ パネルを取付ける。

- ⑤シガレット ライタ カプラ、シガレット ライタ照明カプラおよび灰皿照明バルブ ソケットを接続し、センタ ホルダを取付ける。

- ⑥灰皿を取付ける。

- ⑦センタ コンソール フロント パネルを取付ける。

- ⑧シフト ノブを取付け、ロックナットで締め付ける。
ロック ナット締め付けトルク 8N・m(0.8kgf・m)

- ⑨エンジン停止状態でシフト操作を行い、各ギアへの操作に問題ないことを確認する。

- ⑩安全な場所で確認走行を行い、正しく取付けされていることを確認する。