



69000-XNA -KOSO S660 HARD TOP

取付・取扱説明書

この度は、無限製品をお買い上げ頂きありがとうございます。

以下の注意点を正しくご理解の上、お取り付け下さいますようお願い申し上げます。

取り付け後は、本書を必ずお客様にお渡し下さい。

ご注意

1. 開封後は、ただちに梱包内容（構成部品表を参照）の不足や破損の無いことを確認して下さい。
2. 取り付け前に取り付け車両の型式の確認を行って下さい。
[適合車種] S660 DBA-JW5
3BA-JW5
3. 純正パーツの取り付け・取り外しは、サービスマニュアルに従って、作業を行って下さい。
4. 本製品の加工、組み付け不良、誤使用による不具合・事故等については、弊社は一切責任を負いませんのでご了承下さい。
ご不明な点がございましたら下記までご連絡下さい。

株式会社 M-TEC 商品事業部 国内販売課

〒351-8586 埼玉県朝霞市膝折町2-15-11

【営業時間10:00~17:00(土日・祝日・弊社指定定休日を除く)】

TEL. 048-462-3131 FAX. 048-462-3121

お客様へ(必ずご一読下さい)

1. ハードトップが事故や接触等により破損・変形した場合は、直ちに修復するか取り外して下さい。そのままの走行は、事故発生の原因になる恐れがあり、大変危険です。
2. 高圧洗浄機を用いた洗車は行わないでください。シール部からの水浸入の原因となります。
3. 定期的にボルト類のゆるみ、ガタ等を点検し、取り付け状態を確認してください。
4. 内外装の洗浄には中性洗剤を用いて下さい。ガソリン、灯油、シンナー等を使用すると色落ちや変質、変色の恐れがあります。
5. 強風時はハードトップが風に煽られ大変危険ですので取り付け、取り外し作業を行わないでください。
6. 車体への取り付け、取り外しを1人で行う場合はハードトップの破損や落下に十分気をつけて下さい。
7. 本製品は素材の特性上、塗装面にピンホールが発生することがあります。
8. ハードトップは確実にロックしてご使用ください。ロックが不完全な場合、走行中にハードトップが脱落する恐れがあります。

【構成部品表】

No.	PARTS NAME.	QTY.
①	ハードトップ	1
②	スポンジ	4

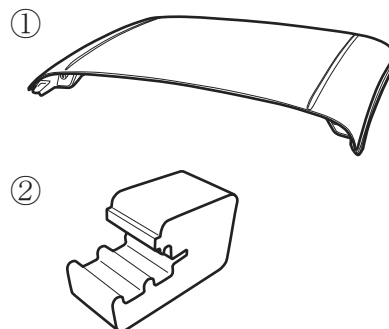

I. ハードトップの取付

- 《注意》・ハードトップおよび車体に傷を付けないように注意して作業を行うこと。
 ・作業は左右同様に行うこと。

【1人で作業する場合】

- ①車両からソフトトップを取り外す。（サービスマニュアル参照）
- ②ハードトップにスポンジを取り付ける。

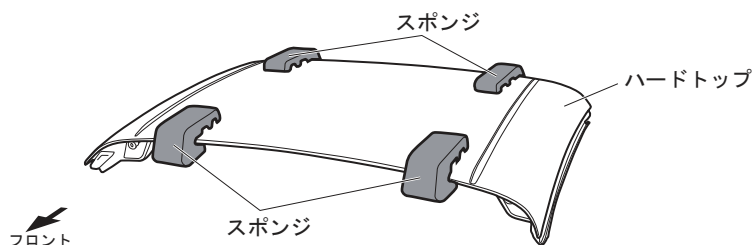

- ③ハードトップを車両に載せ、片側づつスポンジを取り外す。この時、ハードトップで車両のゴムシールを傷付けないように気をつけること。

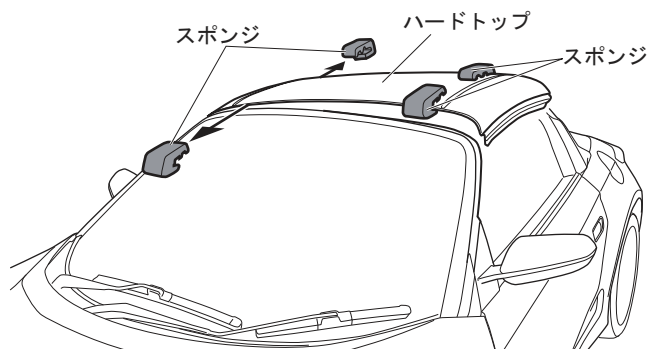

- ④ハードトップを車両に固定する。

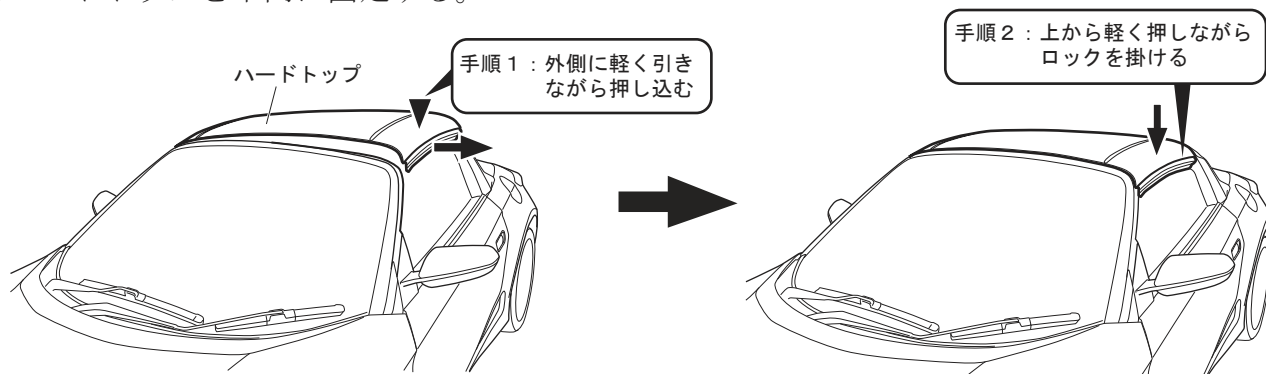

- ⑤センターストライカーをロックする。
 - ⑥車内3ヶ所のロックが確実に掛かっているか確認する。
- ※1人で取り外しを行う場合は、逆の手順で取り外す。

【2人で作業する場合】

- ①車両からソフトトップを取り外す。（サービスマニュアル参照）
- ②車両にハードトップを取り付ける。

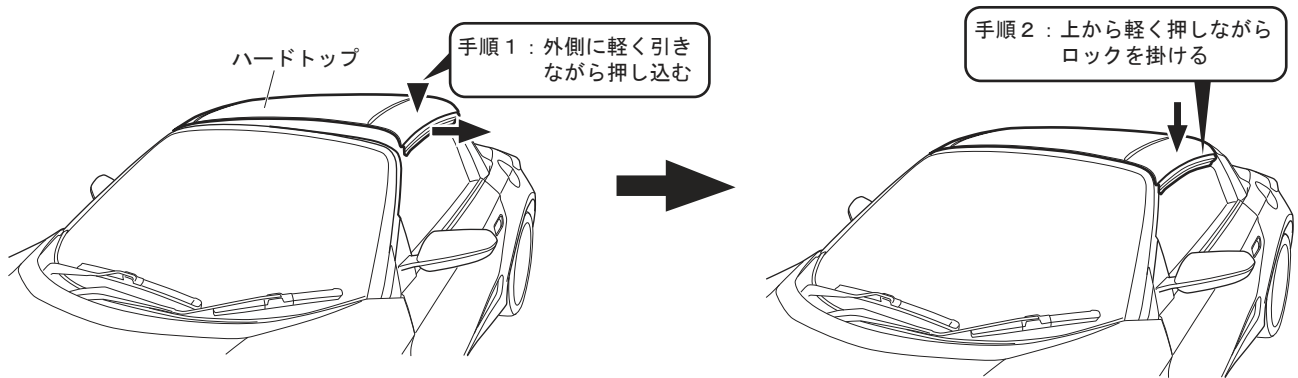

- ③センターストライカーをロックする。
- ④車内3ヶ所のロックが確実に掛かっているか確認する。
※取り付け作業後、水漏れテストを実施し、必要に応じてドアガラスの建付け調整を行うこと。（サービスマニュアル参照）

Ⅱ. ハードトップの保管

《注意》・ハードトップに傷を付けないように注意して保管すること。

- ①ハードトップ前後端にスポンジを4ヶ所取り付ける。
※意匠面が接地しないように注意すること。

[立て掛け保管]

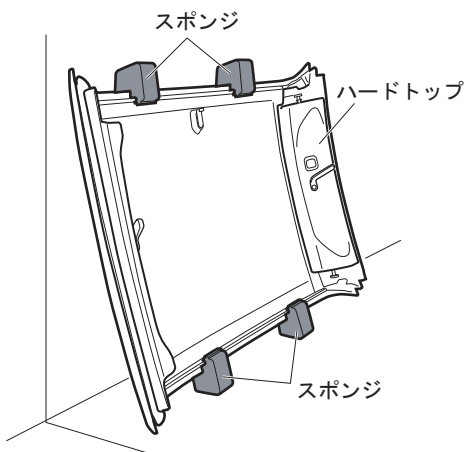

[平置き保管]

