

### 取付・取扱説明書

この度は、無限製品をお買い上げ頂きありがとうございます。

以下の注意点を正しくご理解の上、お取り付け下さいますようお願い申し上げます。

取り付け後は、本書を必ずお客様にお渡し下さい。

#### ご注意

1. 開封後は、ただちに梱包内容（構成部品表を参照）の不足や破損の無いことを確認して下さい。
2. 取り付け前に取り付け車両の型式の確認を行って下さい。

【適合車種】 ODYSSEY DBA-RC1・2

【色記号】	無限色	ホンダ色記号	色名
	GO	RP47P	グラマラスモブ・パール
	WO	NH788P	ホワイトオーキッド・パール
	SP	NH704M	スーパーラチナ・メタリック
	CB	NH731P	クリスタルブラック・パール
	ZZ	-	未塗装

※色記号はサービスインフォメーションプレートで確認してください。

3. 純正パーツの取り付け・取り外しは、サービスマニュアルに従って、作業を行って下さい。
4. エアロイルミネーション(33400-XML -KOSO)を同時装着の場合は、エアロイルミネーションの取扱説明書を合わせてご参照ください。
5. Honda純正用品のフォグライトと同時装着をする場合、フォグライトの装着を先に行ってください。
6. マルチビューカメラシステム装備車は本製品取付後、必ずHonda販売会社にてマルチビューカメラシステムの映像点検をサービスマニュアルに従い行う。基準を満たさない場合はマルチビューカメラのエイミングをおこなうこと。※エイミング=カメラの表示位置合わせ
7. 本製品の加工、組み付け不良、誤使用による不具合・事故等については、弊社は一切責任を負いませんのでご了承下さい。

ご不明な点がございましたら下記までご連絡下さい。

〒351-8586 埼玉県朝霞市膝折町2-15-11

株式会社 M-T E C 商品事業部 営業1課

【営業時間10:00~17:00（土日・祝日除く）】

TEL. 048-462-3131 FAX. 048-462-3121

#### お客様へ

1. フロント アンダー スポイラーが事故や接触等により破損・変形した場合は、直ちに修復するか取り外してください。  
そのままの走行は、事故発生の原因になる恐れがあり、大変危険です。
2. フロント アンダー スポイラーの取り付けによってバンパー部の地上高が低くなり、縁石、駐車場の車止めや段差等の通過の際、フロント アンダー スポイラーを擦る恐れがありますので、十分注意して運転してください。
3. 自動洗車機での洗車は避けて下さい。フロント アンダー スポイラーに無理な力が加わり、破損の原因となることがあります。
4. 定期的にボルト・ナット類のゆるみ、ガタ等を点検し、取り付け状態を確認してください。

## 【構成部品表】

No.	PARTS NAME.	QTY.
①	フロント アンダー スポイラー	1
②	イルミ ガーニッシュR	1
③	イルミ ガーニッシュL	1
④	タッピングスクリュー 5×15	4
⑤	スピードナット	4
⑥	スペーサー	4
⑦	型紙	1

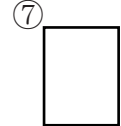
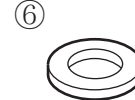
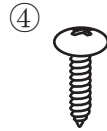

未塗装品のみ 未装着品

No.	PARTS NAME.	QTY.
⑧	モール (グレー/ブラック)	各1



## 【必要工具】

- ・ドライバー + ・クリップリムーバー ・ドリルφ3、φ6 ・カッター
- ・エアソー ・ハサミ ・イソプロピルアルコール ・ウエス ・水性ペン ・キリ
- ・マスキングテープ ・巻尺

### ◆◆塗装作業の注意事項◆◆

- 乾燥は、常温乾燥をお勧めします。強制乾燥での焼付上限温度は60℃です。60℃以上に加熱すると変形する場合がありますので、ご注意ください。
- その他につきましては、塗料メーカーの取扱説明書に従って、有機溶剤中毒および引火事故等の危険防止に努め、作業を行ってください。
- 遠赤外線機でのスポット乾燥はお止め下さい。  
推奨品 塗料：2液製アクリルウレタン樹脂塗料（常温乾燥タイプ）

### I. 取付準備

- 《注意》・フロント アンダー スポイラーおよび車体に傷を付けないように注意して作業を行うこと。
- ・作業は他の人に保持してもらいながら行うこと。
  - ・作業は左右同様に行うこと。

①未塗装品の場合は塗装後、モールをフロント アンダー スポイラーに貼り付ける。  
この時、貼付け面を脱脂すること。

#### モール

- ・車体色が明るい場合  
グレー
- ・車体色が暗い場合  
ブラック

#### モール断面

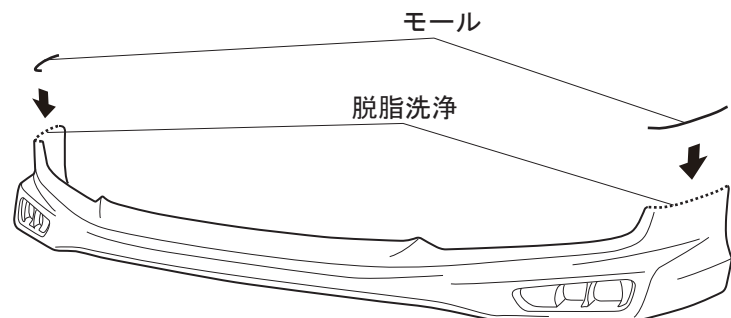
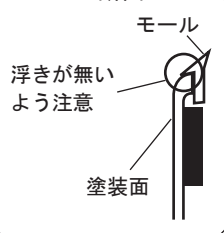

※エアロ イルミネーション (33400-XML -K0S0) 同時装着される場合は、先にエアロ イルミネーションの取付・取扱説明書を参照し、取り付けを行って下さい。

②エアロ イルミネーション (33400-XML -K0S0) を取り付ける場合は、イルミ ガーニッシュのマイクロジョイントをカッター等でカットし、下図斜線部を切り取る。(意匠面に気を付けてバリを取る)

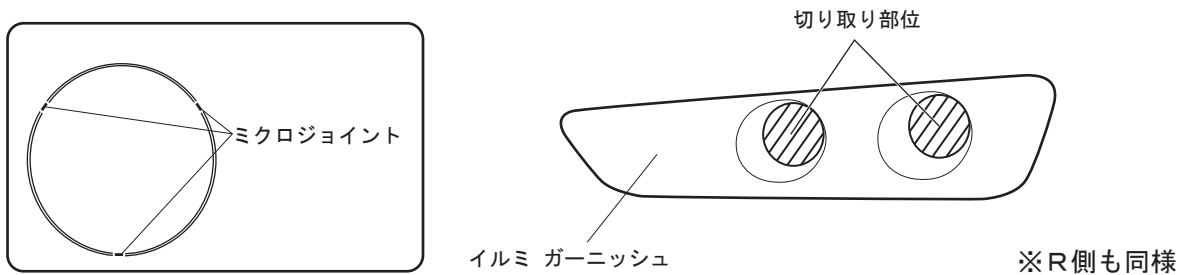

③イルミ ガーニッシュ裏面の両面テープの離型紙を20mmほど剥がし、表に折り返してマスキングテープで固定する。

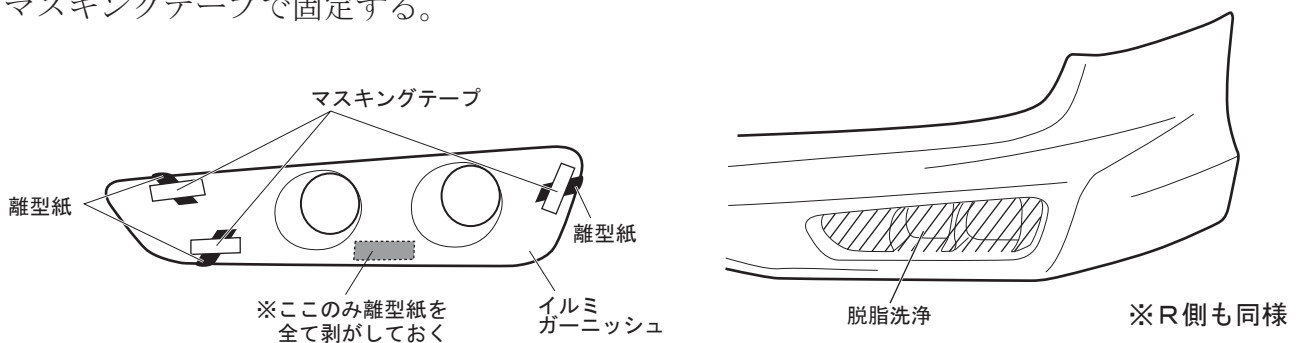

④イルミ ガーニッシュの外周の隙間が均一になる様に位置調整し、離型紙を順番に矢印の方向に引き抜き、圧着する。

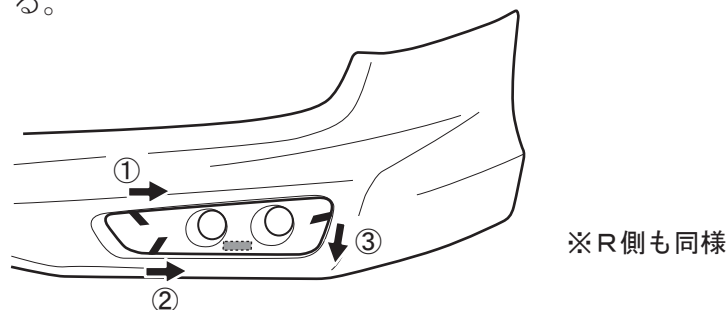

⑤車両からフロント バンパーを取り外す。(サービスマニュアル参照) 取り外したボルト、クリップ類は、フロント バンパー復元の際に再利用する為、紛失や破損に注意すること。

⑥フロント バンパー下方のキャラクターラインを基準に図示寸法でマーキングし、エアソーで切り取り加工する。

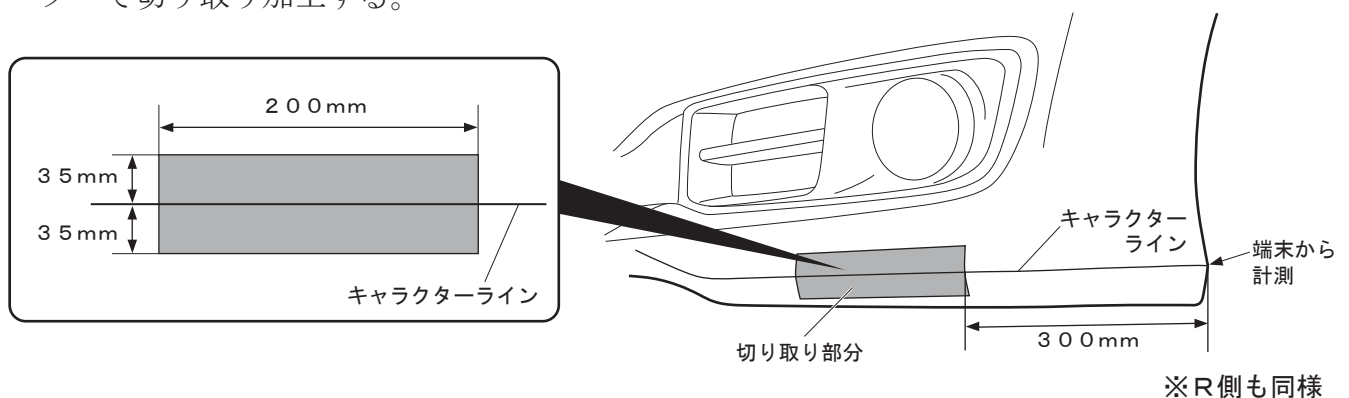

⑦車両フロント バンパー ロア プレート図示部をエアソーで切り取り加工する。

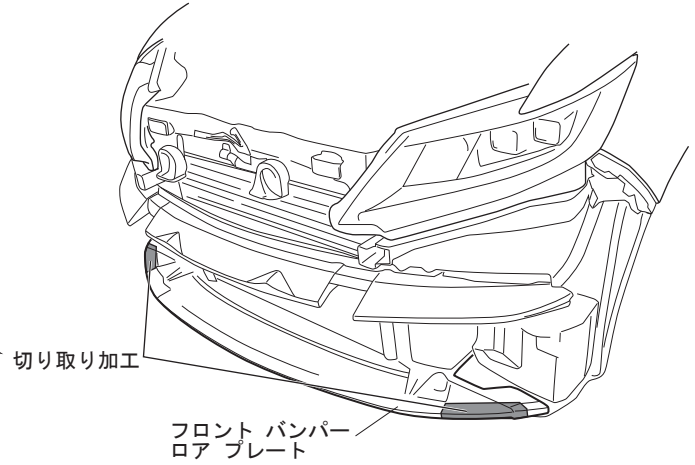
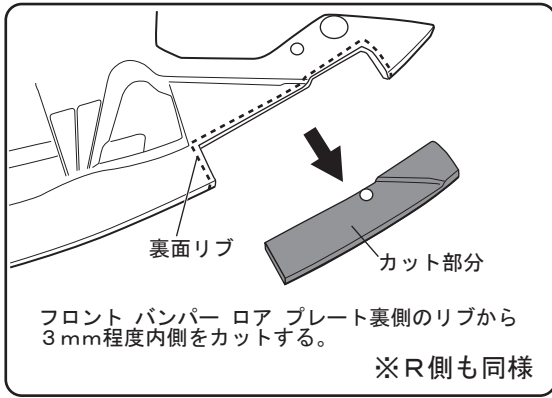

⑧フロント バンパーを車両に取り付ける。(サービスマニュアル参照)  
その際に、下図2ヶ所のクリップはここでは取り付けない。

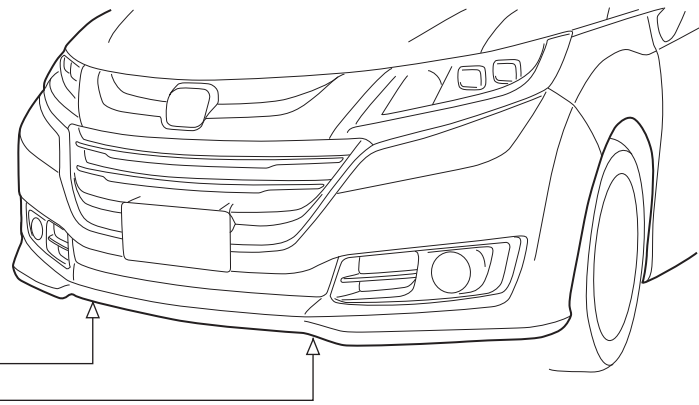

## Ⅱ. フロント アンダー スポイラーの取付

《注意》・フロント アンダー スポイラーおよび車体に傷を付けないように注意して作業を行うこと。

- ・作業は他の人に保持してもらいながら行うこと。
- ・作業は左右同様に行うこと。

①型紙を使用し、ホイールハウス折返し部の穴位置をマーキングする。

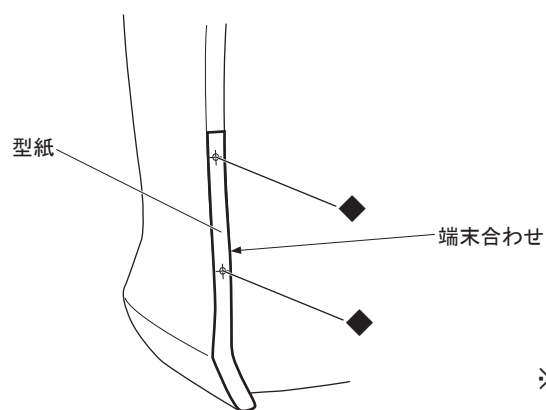
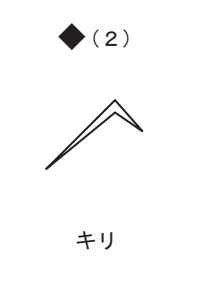

②マーキング位置にφ6の穴をドリルで開け、スピードナット（A）を差し込む。  
穴あけの際にインナーフェンダーを貫通させる。

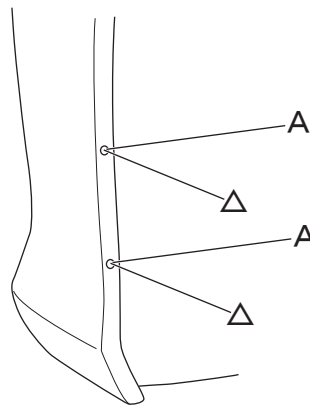
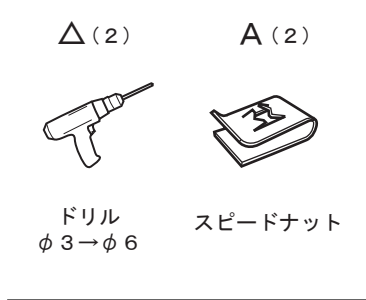

※R側も同様

③フロント バンパーの下図斜線部をイソプロピルアルコールで脱脂洗浄する。

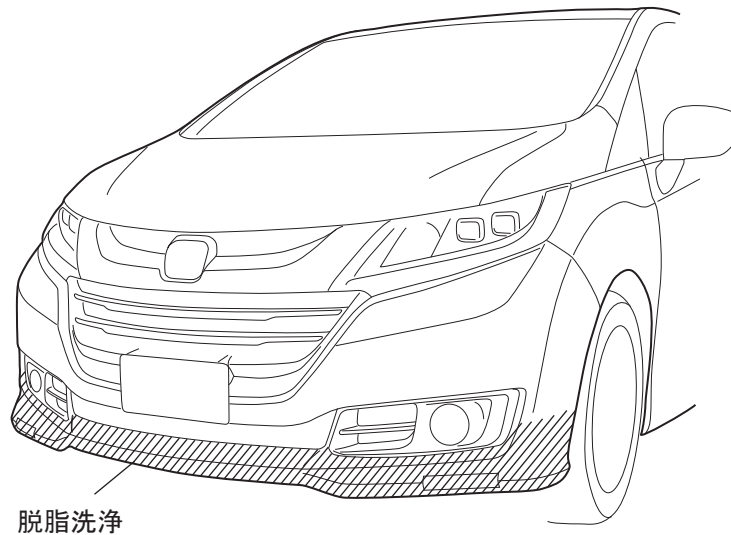

④フロント アンダー スポイラーの両面テープの離型紙を30mmほど剥がし、表側に折り返してマスキングテープで固定する。

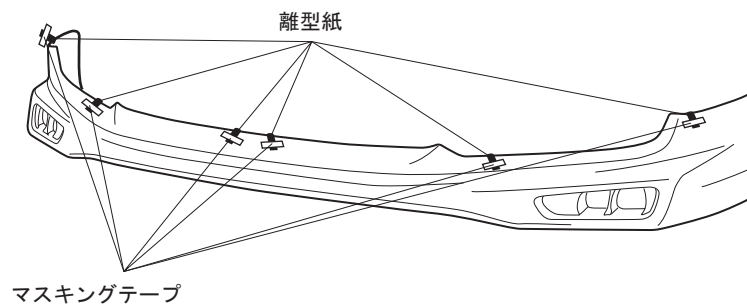

⑤フロント アンダー スポイラーをタッピングスクリュー (B) で仮固定し、車両クリップ (C) を再利用して下面部ステーを固定する。周長調整する際は、スペーサー (D) を使用する。

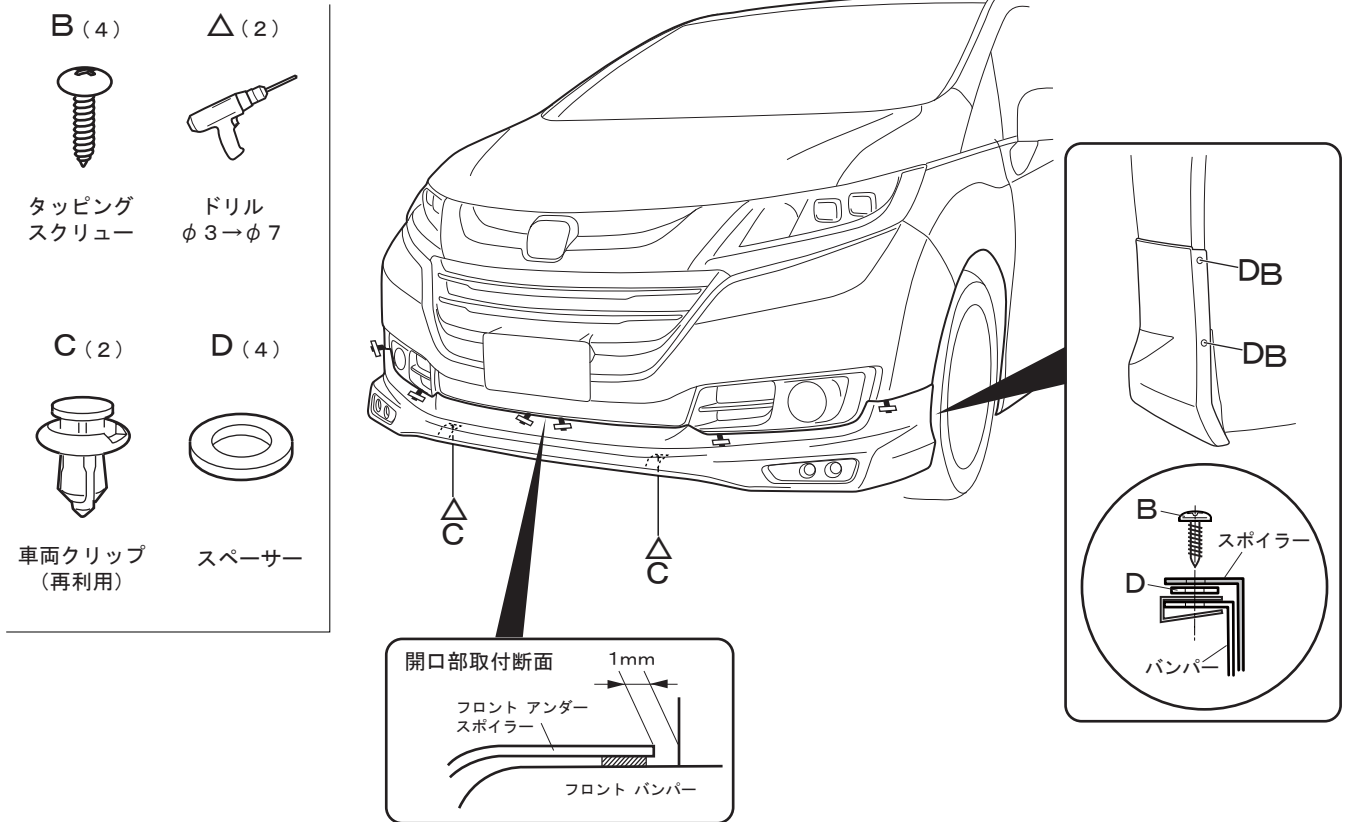

⑥取り付け位置を確認し、両面テープの離型紙を矢印の方向に下記順番で引き抜く様に剥がし圧着する。

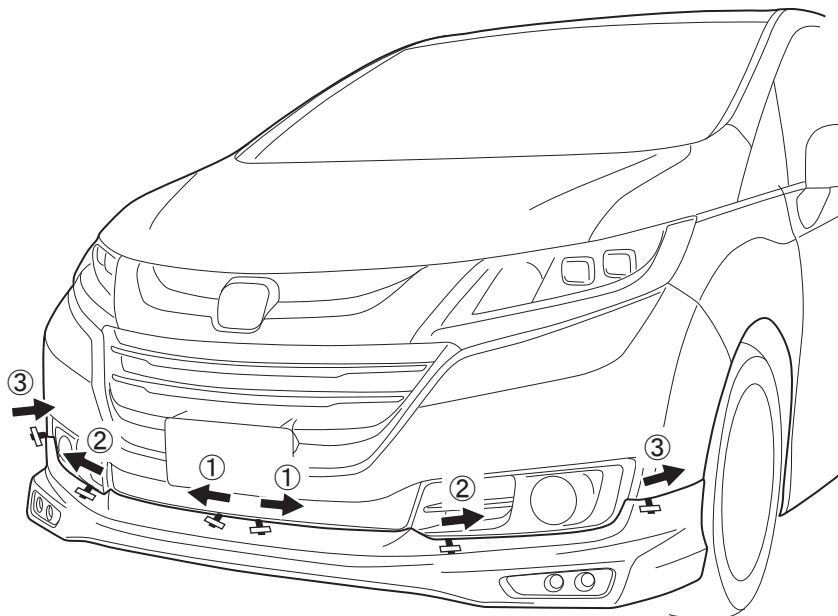

※両面テープの圧着は十分行うこと。  
 圧着不足は、スポイラーの浮き剥がれの原因となります。

⑦各部のスクリューを本締めし、取り付け状態が完全か確認する。

# XMLフロント アンダー スポイラー位置出し用型紙

〈注意〉 型紙を切る際、刃物で怪我をしないように注意して作業を行うこと。

