



72400-XKP -KOSO CIVIC VENTILATED VISOR

取付・取扱説明書

この度は、無限製品をお買い上げ頂きありがとうございます。
以下の注意点を正しくご理解の上、お取り付け下さいますようお願い申し上げます。
取り付け後は、本書を必ずお客様にお渡し下さい。

ご注意

1. 開梱後は、ただちに梱包内容（構成部品表を参照）の不足や破損のないことを確認して下さい。
2. 取り付け前に取り付け車両の型式の確認を行って下さい。

[適応車種] CIVIC FD1・3

3. 純正パーツの取り付け・取り外しは、サービスマニュアルに従って、作業を行って下さい。
4. 本製品の加工、組み付け不良、誤使用による不具合・事故等については、弊社は一切責任を負いませんので御了承下さい。

ご不明な点がございましたら下記までご連絡下さい。

〒351-8586 埼玉県朝霞市膝折町2-15-11

株式会社 M-TEC 商品事業部 商品課 国内営業ブロック

TEL. 048-462-3135

【営業時間9:00~18:00】

FAX. 048-462-3121

お客様へ

1. ベンチレーテッド バイザーが事故や接触等により、破損・変形した場合は、直ちに修復するか取り外して下さい。そのままの走行は、事故発生の原因になる恐れがあり、大変危険です。
2. ベンチレーテッド バイザーが汚れた場合は、スポンジに水で薄めた中性洗剤をつけ、水洗いし水分をウエス等で拭き取って下さい。溶剤、薬品等は、ベンチレーテッド バイザーを痛めますので絶対に使用しないで下さい。
3. ご使用に際しては、5ページ目の「取り扱い上の注意」をよくお読みになり、ご理解の上ご使用下さい。
4. 定期的に金具等のゆるみ、ガタ等を点検し、取り付け状態を確認して下さい。

【 構成部品表 】

No	PARTS NAME	QTY
①	フロントバイザー RH	1
②	フロントバイザー LH	1
③	リヤバイザー RH	1
④	リヤバイザー LH	1
⑤	ブラケット A	6
⑥	ブラケット B	2
⑦	ブラケットピン	8
⑧	プライマー	1

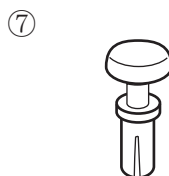
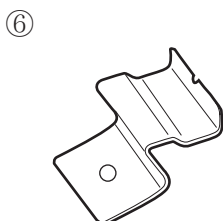
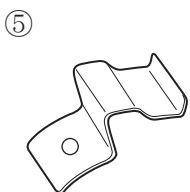
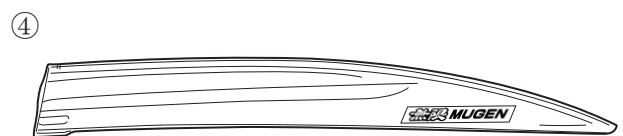
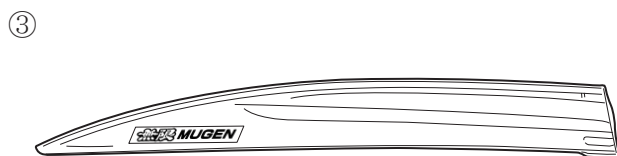
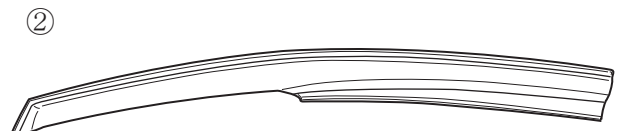
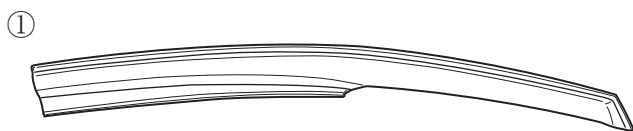

※切り欠き有

【 必要工具 】

- ・ ホワイトガソリン
- ・ ウェス
- ・ マスキングテープ
- ・ スケール

I. 取付準備

- 《注意》
- ・ベンチレーテッドバイザー及び、車体に傷を付けないように注意して作業を行うこと。
 - ・以下作業内容はLH側を示す。RH側も同様に行うこと。

① ウィンドウガラスを下げる。

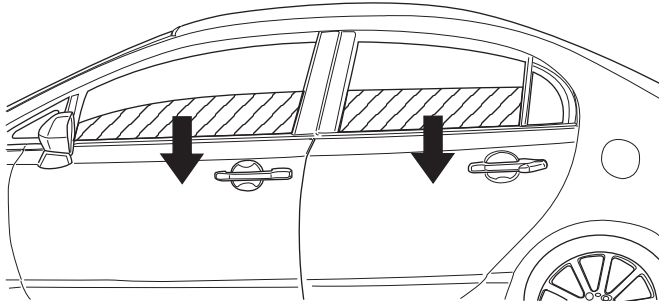

② 下図を参照し、ガラスランを下側に引き出す。

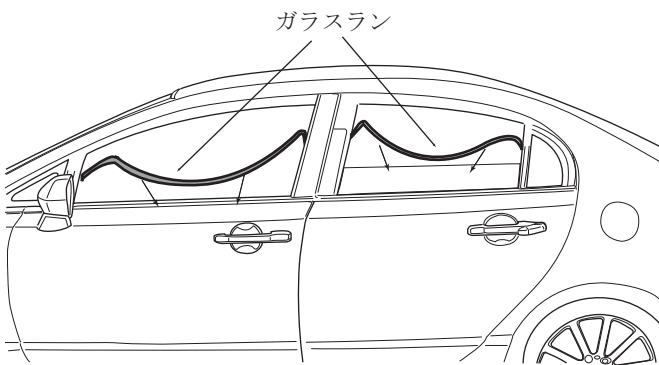

③ フロントドアパネルの下図斜線部を、ホワイトガソリンで脱脂洗浄した後に、バイザーを仮合わせし、両面テープ接着面にのみプライマーを塗布する。

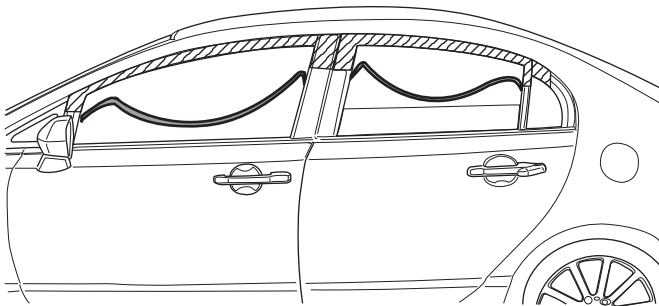

注意

- ・プライマーの取扱方法をよく確認して使用してください。（プライマーに表記）
- ・プライマーはテープ貼付面のみ塗布してください。

④ フロントバイザーに、ブラケットAを、リアバイザーにブラケットBを下図要領にて取り付ける。
* バイザーの穴位置にブラケットを合わせ、ブラケットピンを押し込みます。

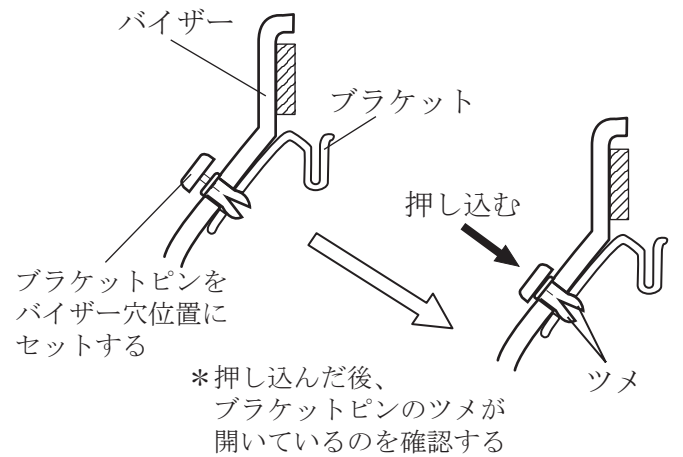

⑤ 下図要領にて、離型紙の末端にマスキングテープでピックアップテープを作成する。

フロントバイザー

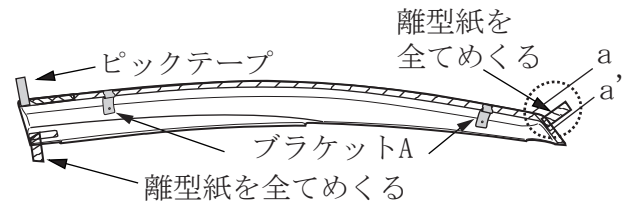

リアバイザー

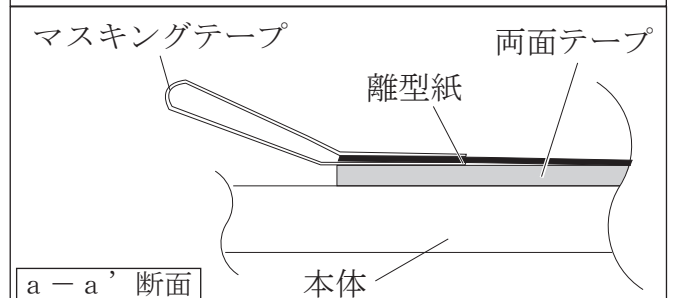
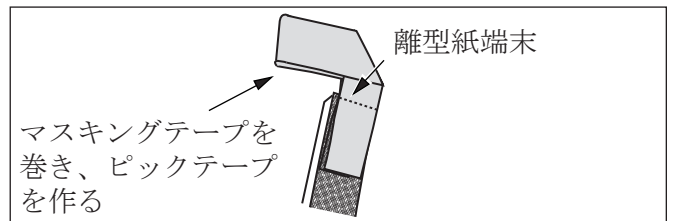
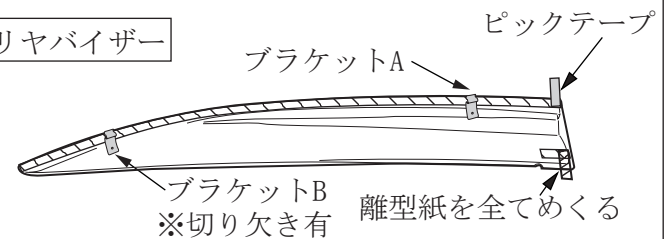

II. ベンチレーテッドバイザーの取り付け

- 《注意》
- ・ベンチレーテッドバイザー及び、車体に傷を付けないように注意して作業を行うこと。
 - ・以下作業内容はLH側を示す。RH側も同様に行うこと。
 - ・両面テープの接着不良を防ぐ為、取り付け後、最低1日以上は水がかからないようにすること。

- ① フロントバイザー、リヤバイザーの高さ方向の位置決めは、ドアパネル上端より2mm下側にバイザー上端を合わせる。(断面 a-a'、b-b')

フロントバイザー後端部

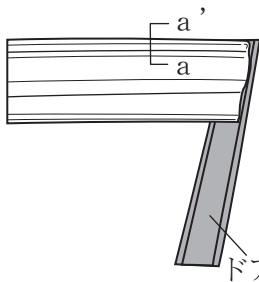

リヤバイザー前端部

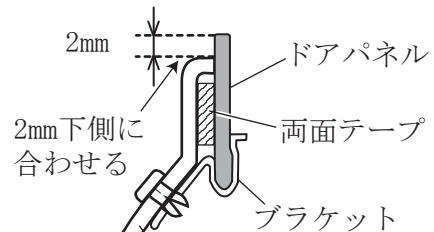
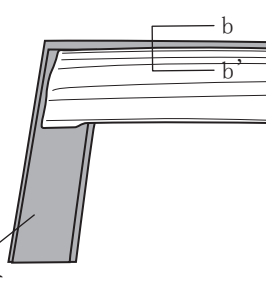

フロントバイザー、リヤバイザー
(断面 a-a'、断面 b-b')

- ② フロントバイザー長さ方向の位置決めは、フロントドアガーニッシュ後端より3mmにフロントバイザー後端を合わせる。(断面 c-c')

フロントバイザー後端部

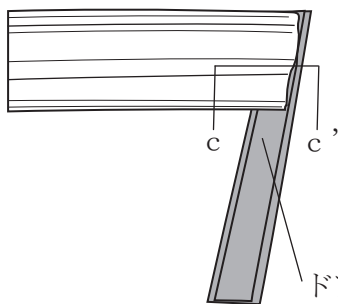

FRONT

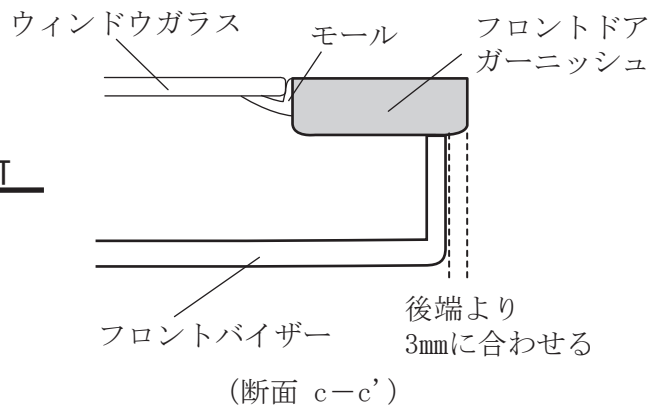

(断面 c-c')

- ③ リヤバイザー長さ方向の位置決めは、リヤドアガーニッシュ前端より3mmにリヤバイザー前端を合わせる。(断面 d-d')

リヤバイザー前端部

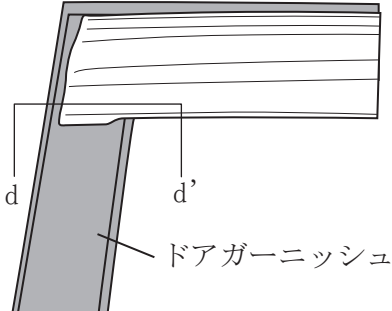

FRONT

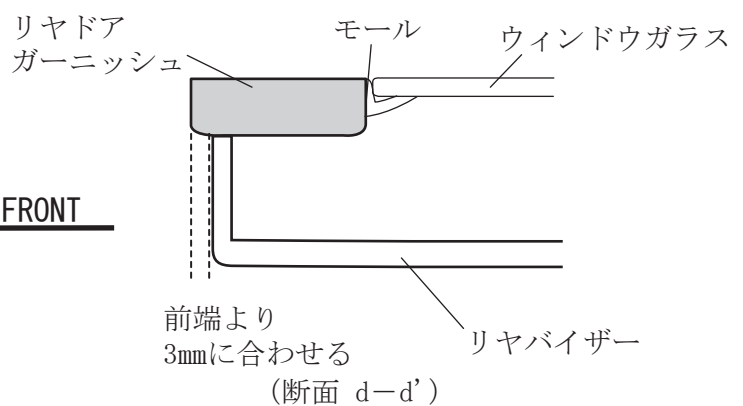

(断面 d-d')

④ フロント、リヤバイザーの両面テープの離型紙を引き抜くように剥がし、圧着する。

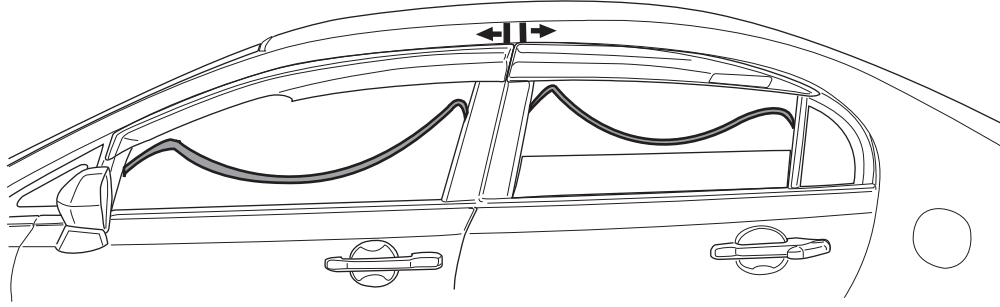

《注意》

- ・ 接着力を向上させる為、両面テープ貼り付け時には、外気温度が 20～25℃の状態で行うこと。温度が低い時には、両面テープをドライヤー等で暖めてから作業を行うこと。
- ・ 離型紙を剥がす時、バイザーがずれないように注意すること。

⑤ I. ②で引き出したガラスランを復元する。
*確実に組み付けられたことを確認する。

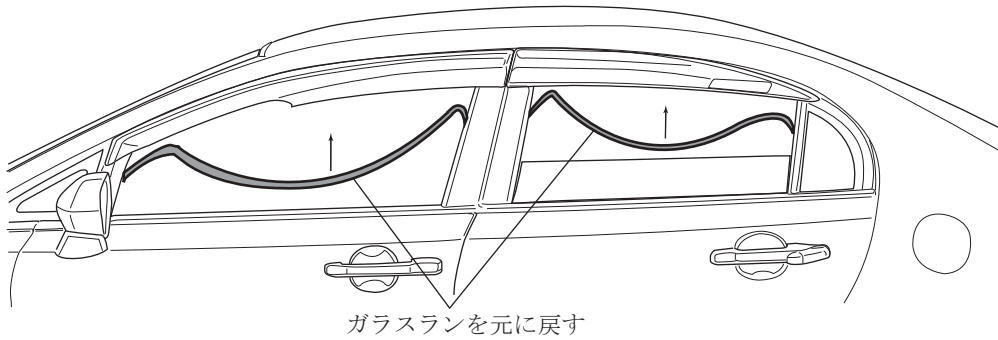

⑥ 窓ガラスを徐々に閉める。

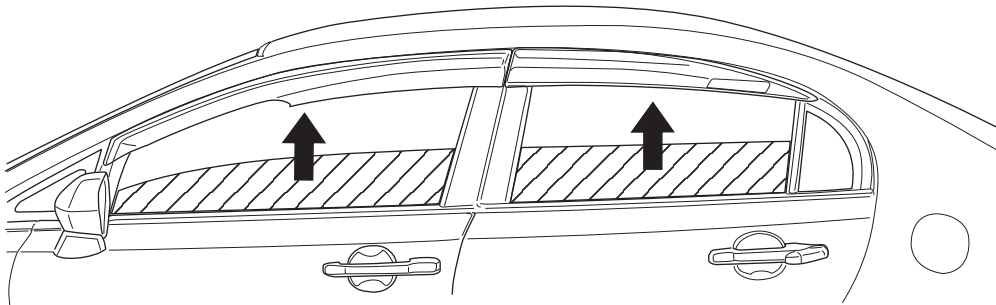

取り扱い上の注意

- ・ ベンチレーテッドバイザーは、モール部までウィンドウガラスを下げなければ、十分な効果を得られません。(断面 e-e')

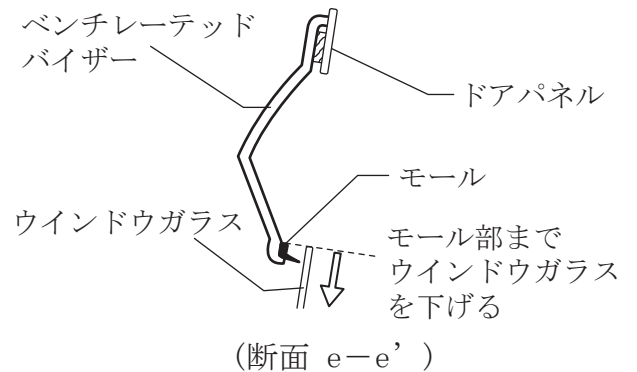
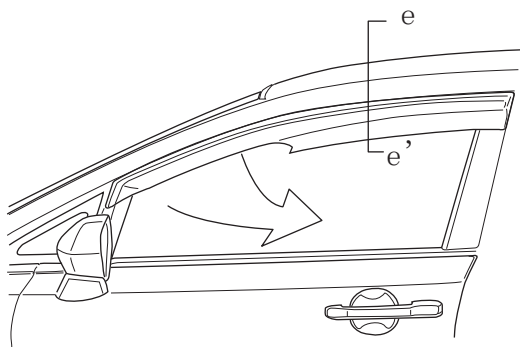

- ・ 霜、雪等により、ウィンドウガラス及びモール部が凍結した場合は、それらが完全に解けてから、ウィンドウガラスの開閉を行うこと。

- ・ エアコンを外気導入にすると、一層効果を得られます。



OFFにする