



75100-XNAB-K0S0 S660 CARBON FRONT GRILLE

取付・取扱説明書

この度は、無限製品をお買い上げ頂きありがとうございます。

以下の注意点を正しくご理解の上、お取り付け下さいますようお願い申し上げます。

取り付け後は、本書を必ずお客様にお渡し下さい。

ご注意

1. 開封後は、ただちに梱包内容（構成部品表を参照）の不足や破損の無いことを確認して下さい。
2. 取り付け前に取り付け車両の型式の確認を行って下さい。

【適合車種】 S 6 6 0 D B A - J W 5
 3 B A - J W 5

3. 純正パーツの取り付け・取り外しは、サービスマニュアルに従って、作業を行って下さい。
4. 本製品の加工、組み付け不良、誤使用による不具合・事故等については、弊社は一切責任を負いませんのでご了承下さい。
5. 作業環境として20℃以上の温度を保てる場所での作業を推奨します。

商品についてご質問・ご不明な点等ございましたら下記までお問い合わせ下さい。

株式会社 M-TEC 商品事業部 国内販売課
〒351-8586 埼玉県朝霞市膝折町2-15-11
【営業時間10:00~17:00（土日・祝日・弊社指定定休日を除く）】
TEL. 048-462-3131 FAX. 048-462-3121

お客様へ

1. カーボンフロントグリルが事故や接触等により破損・変形した場合は、直ちに修復するか取り外してください。そのままの走行は、事故発生の原因になる恐れがあり、大変危険です。
2. 自動洗車機での洗車は避けて下さい。カーボンフロントグリルに無理な力が加わり、破損の原因となることがあります。

【構成部品表】

No.	PARTS NAME.	QTY.
①	グリルベース	1
②	カーボン グリル ガーニッシュ	1
③	リベット	1
④	ワッシャー	1
⑤	スペーサー	1
⑥	無限エンブレム	1

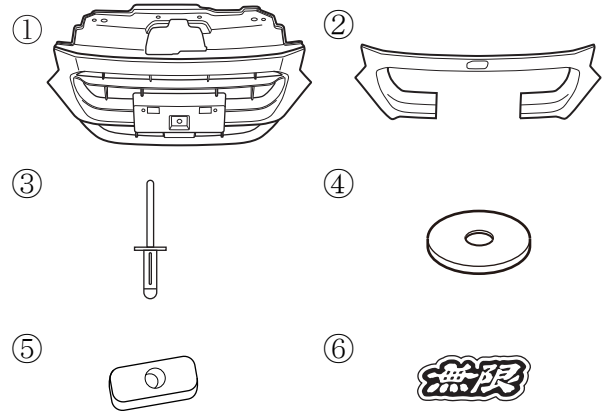

【必要工具】

- ・クリップリムーバー ・プラスドライバー
- ・IPA ・ドライヤー/ヒートガン等（作業環境に応じて使用する。） ・ドリルφ3.2

I. 取付準備

- 《注意》 ・カーボン フロントグリルおよび車体に傷を付けないように注意して作業を行うこと。
 ・作業は他の人に保持してもらいながら行うこと。
 ・作業は左右同様に行うこと。

①車両からフロント バンパーを取り外し、更にフロント バンパーからフロント グリルを取外す。（サービスマニュアル参照）

※取外したクリップとタッピングスクリューは、フロント バンパー、カーボン フロントグリルに再利用する為、紛失や破損に注意すること。

②取り外したボンネットクッション、スピードナットをグリルベースに取付ける。

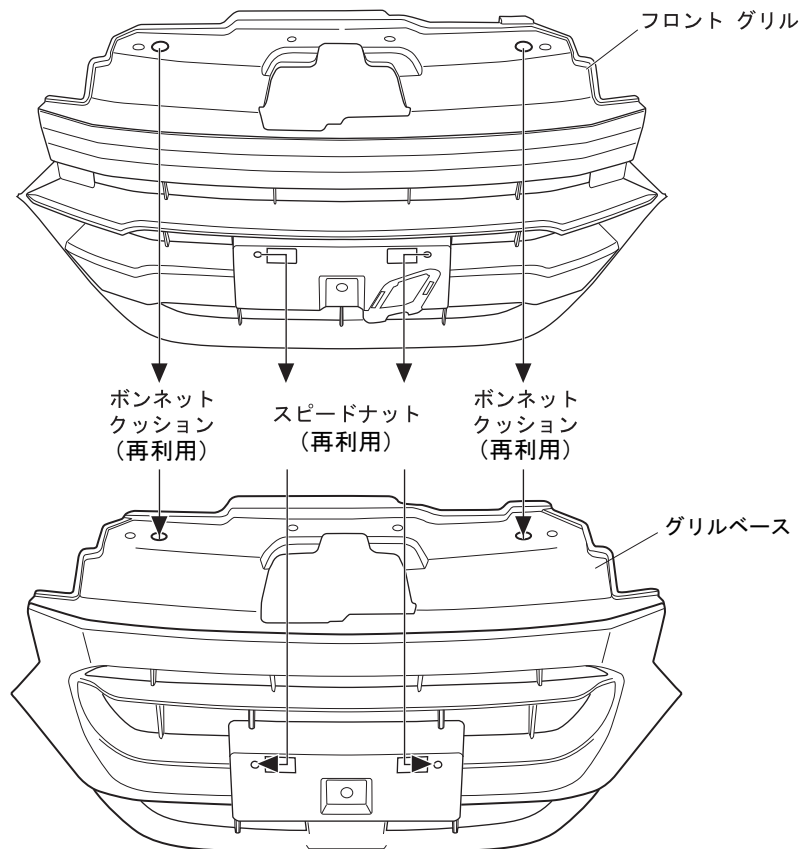

II. カーボン フロント グリルの取付

- 《注意》・カーボン フロント グリルおよび車体に傷を付けないように注意して作業を行うこと。
・作業は他の人に保持してもらいながら行うこと。

- ①グリルベースをフロントバンパーに取付ける。
- ②フロントバンパーを車両本体に復元する。(サービスマニュアル参照)
- ③カーボン グリル ガーニッシュの裏面を脱脂洗浄し、カーボン グリル ガーニッシュの穴とスペーサーの穴位置を合わせて貼付ける。

[裏面視]

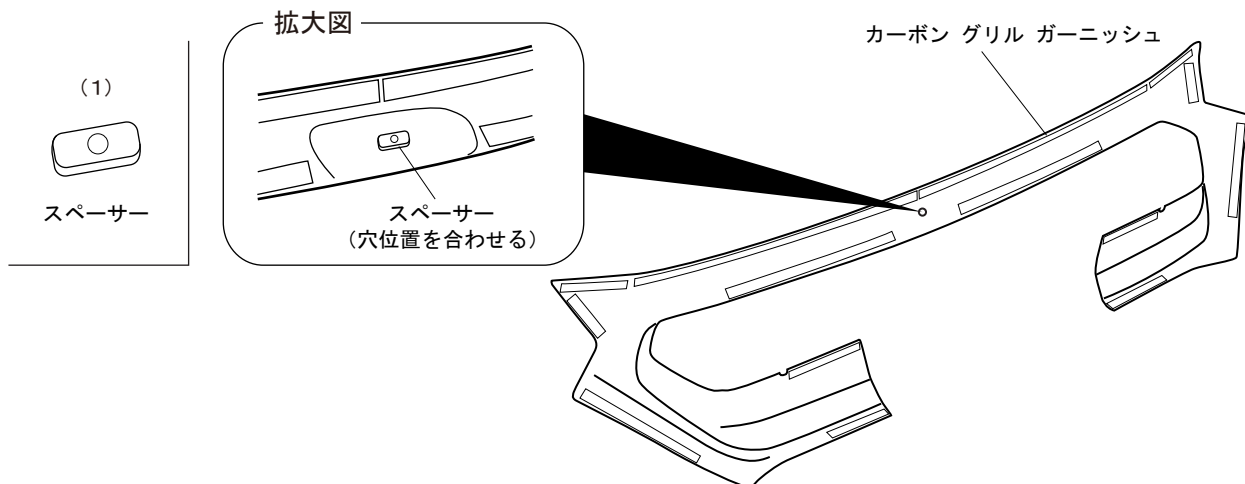

- ④カーボン グリル ガーニッシュの裏面に貼られている両面テープの離型紙を剥がし、表側にめくり出して表側に折り返し、マスキングテープで固定する。

[裏面視]

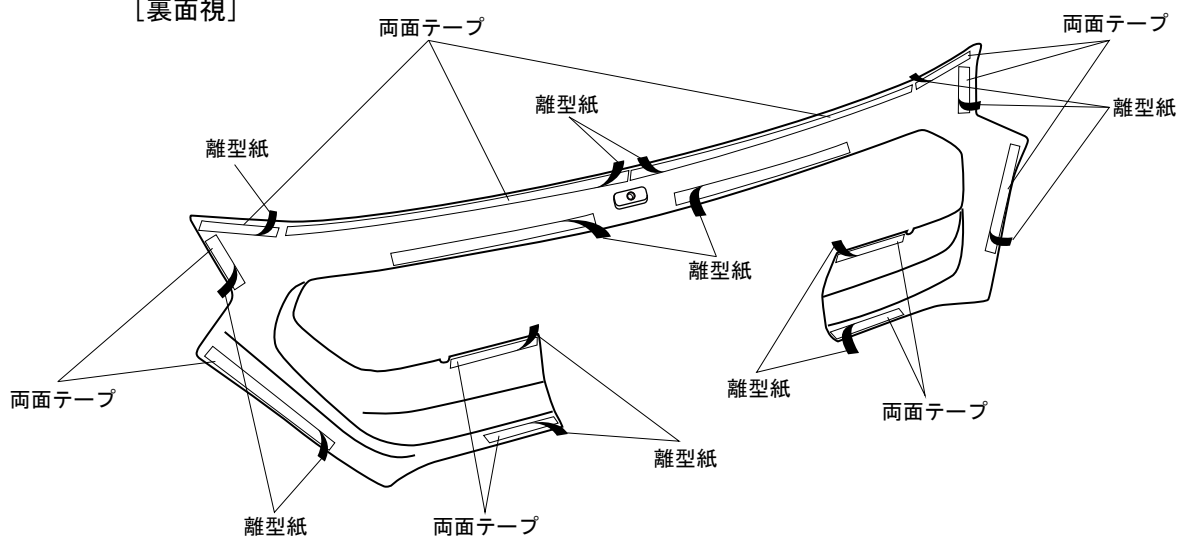

⑤ グリルベースの下図斜線部を脱脂洗浄する。

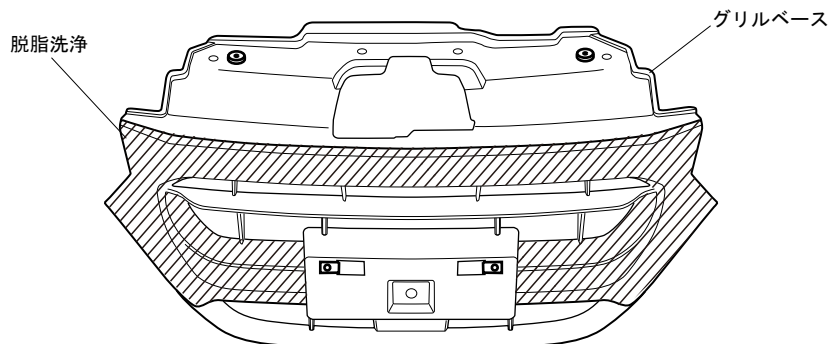

⑥ カーボン グリル ガーニッシュの取付け位置を確認し、両面テープの離型紙を矢印の方向に下記順番で引き抜くように剥がし、圧着する。

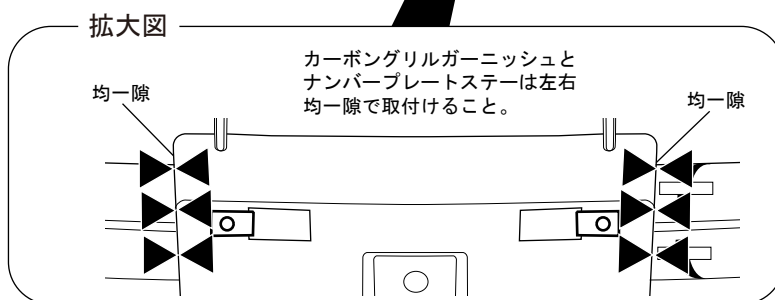
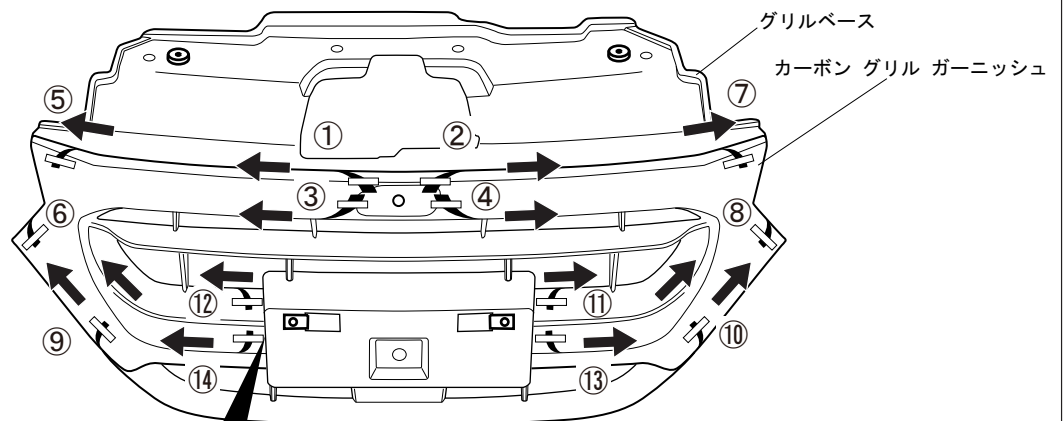

※両面テープの圧着は十分行うこと。圧着不足は、浮きや剥がれの原因となります。

注意

接着力を向上させる為、両面テープ貼り付け時には、作業環境が20℃以上の状態で行うこと。温度が低いときには、両面テープをドライヤー等で温めてから作業を行うこと。

⑦カーボン グリル ガーニッシュの穴位置に合わせてグリルベースにφ3.2の穴を1ヶ所開ける。

△



ドリル
φ3.2

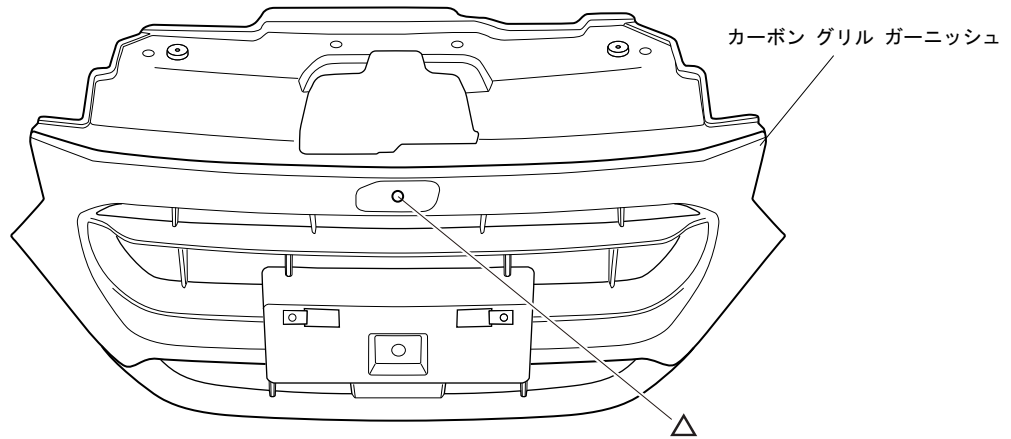

⑧グリルベースの裏にスペーサーをあて、カーボン グリル ガーニッシュ表側からリベットを取付ける。

(1)



リベット

(1)



ワッシャー

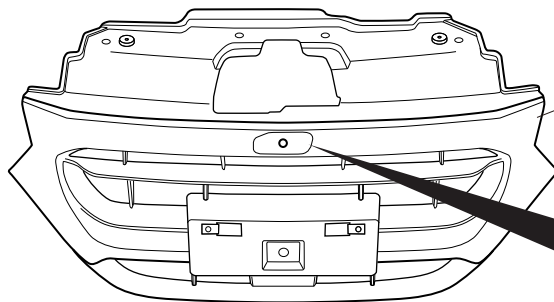

カーボン グリル ガーニッシュ

リベット取付け部断面図

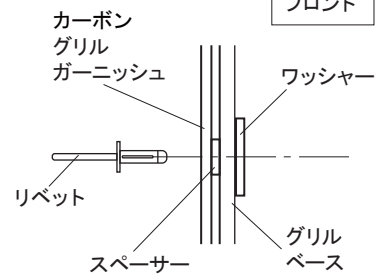

⑨カーボン グリル ガーニッシュの下図斜線部を脱脂洗浄する。

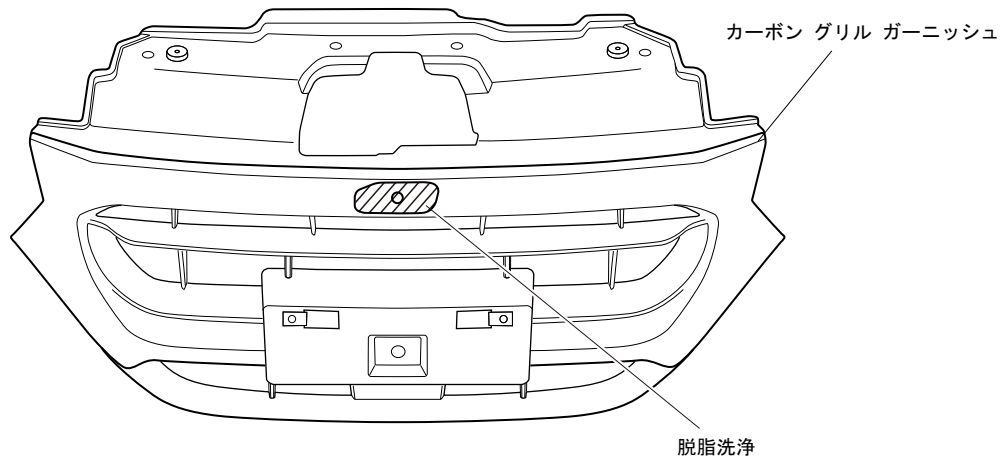

⑩エンブレム裏面の離型紙を剥がし、カーボン グリル ガーニッシュのエンブレム台座部に貼付け、圧着する。

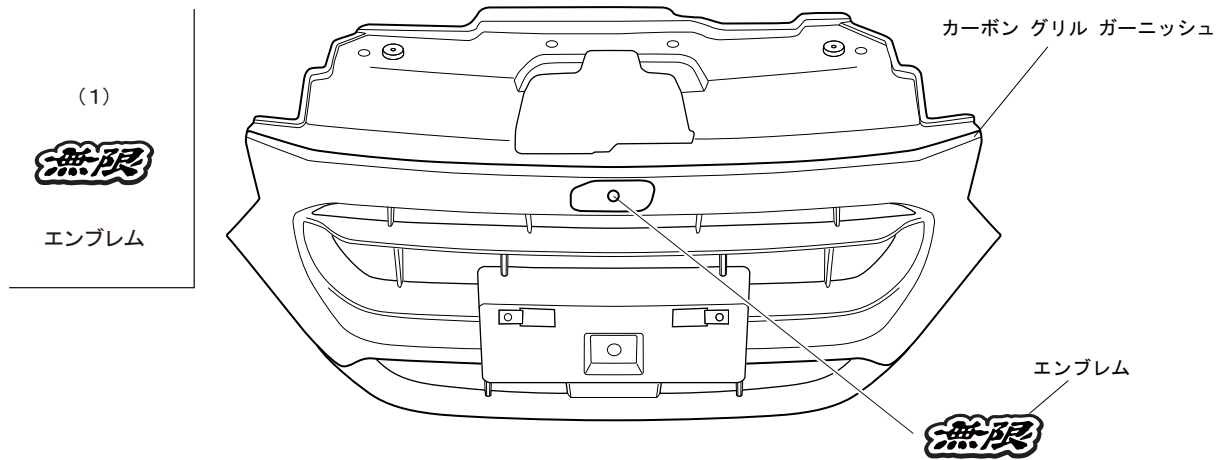

※両面テープの圧着は十分行うこと。圧着不足は、浮きや剥がれの原因となります。

注意

接着力を向上させる為、両面テープ貼り付け時には、作業環境が20℃以上の状態で行うこと。温度が低いときには、両面テープをドライヤー等で温めてから作業を行うこと。

※必ずライセンス プレートカーボン フロント グリルに取付けること。

⑪取付け状態が完全か確認する。