



84111-XLTB-KOSO CR-Z REAR UNDER SPOILER

取付・取扱説明書

この度は、無限製品をお買い上げ頂きありがとうございます。

以下の注意点を正しくご理解の上、お取り付け下さいますようお願い申し上げます。

取り付け後は、本書を必ずお客様にお渡し下さい。

ご注意

1. 開梱後は、ただちに梱包内容（構成部品表を参照）の不足や破損のないことを確認して下さい。
2. 取り付け前に取り付け車両の型式の確認を行って下さい。

【適応車種】 CR-Z DAA-ZF2

【色記号】

無限色記号	ホンダ色記号	色名
PW	NH624P	プレミアムホワイト・パール
CB	NH731P	クリスタルブラック・パール
PO	NH737M	ホリッシュトメタル・メタリック
MR	R81	ミラノレッド
HT	BG57P	ホライゾンターコイズ・パール
EY	Y71M	プレミアムエッジエティックイエロー・メタリック
NV	RP46P	プレミアムノーザンライツバイオレット・パール
ZZ	未塗装	サーフェーサー仕上げ

※色記号はサービスインフォメーションプレートで確認して下さい

3. 純正パーツの取り付け・取り外しは、サービスマニュアルに従って、作業を行って下さい。
4. 本製品の加工、組み付け不良、誤使用による不具合・事故等については、弊社は一切責任を負いませんので御了承下さい。

ご不明な点がございましたら下記までご連絡下さい。

〒351-8586 埼玉県朝霞市膝折町2-15-11

株式会社 M-TEC 商品事業部 営業1課

【営業時間10:00~17:00（土日・祝日除く）】

TEL. 048-462-3131 FAX. 048-462-3121

お客様へ

1. リア アンダー スポイラーが事故や接触等によもるり破損・変形した場合は、直ちに修復するか取り外して下さい。そのままの走行は事故発生の原因になる恐れがあり、大変危険です
2. リア アンダー スポイラーの取り付けによってバンパー部の地上高が低くなり、縁石や駐車場の車止めや、段差等の通過の際にリア アンダー スポイラーを擦る恐れがありますので、十分注意して運転して下さい。
3. 自動洗車機での洗車は避けて下さい。リア アンダー スポイラーに無理な力が加わり、破損の原因となることがあります。
4. リア アンダー スポイラー取り付け時はマフラーの熱で火傷をする恐れがありますので、マフラーの熱が冷めてから作業を行って下さい。
5. 定期的にボルト・スクリュー類のゆるみ等を点検し、取り付け状態を確認して下さい。

【構成部品表】

No.	PARTS NAME.	QTY.
①	リア アンダー スポイラー本体	1
②	プレートA	1
③	プレートB R/L	各 1
④	ステーA	2
⑤	ステーB	1
⑥	タッピングスクリュー5×20	4
⑦	タッピングスクリュー4×12	2
⑧	スピードナット	4
⑨	トラスビスM5×12	3
⑩	金属ワッシャー	3
⑪	スペーサー	4
⑫	ゴムワッシャー	5

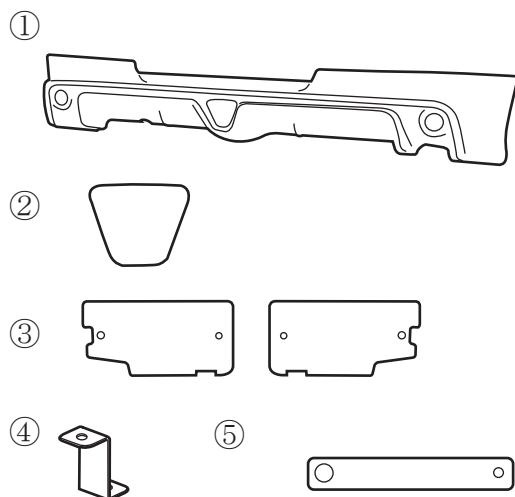

未塗装品のみ 未装着品

No.	PARTS NAME.	QTY
⑬	モール (グレー・ブラック)	各 1
⑭	ロア ガーニッシュ	1
⑮	リベット	7
⑯	両面テープ	1
⑰	パックプライマー	1

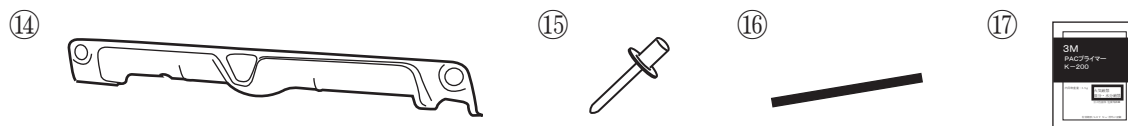

【必要工具】

- ・ドライバー + ・カッター・マスキングテープ・イソプロピルアルコール
- ・ドリルφ3 ・リベッター ・クリップリムーバー ・六角レンチ

◆◆塗装作業の注意事項◆◆

- 乾燥は、常温乾燥をお勧めします。強制乾燥での焼付上限温度は60℃です。60℃以上に加熱すると変形する場合がありますので、ご注意下さい。
- その他につきましては、塗料メーカーの取扱説明書に従って、有機溶剤中毒および引火事故等の危険防止に努め、作業を行って下さい。
- 遠赤外線機でのスポット乾燥はお止め下さい。

推奨品 塗料：2液製アクリルウレタン樹脂塗料（常温乾燥タイプ）

I. 取付準備

- 《注意》・リア アンダー スポイラーおよび車体に傷を付けないように注意して作業を行うこと。
 ・作業は他の人に保持してもらいながら行うこと。
 ・作業は左右同様に行うこと。

①未塗装品は塗装後に、リアアンダースポイラーに両面テープを貼り付ける。

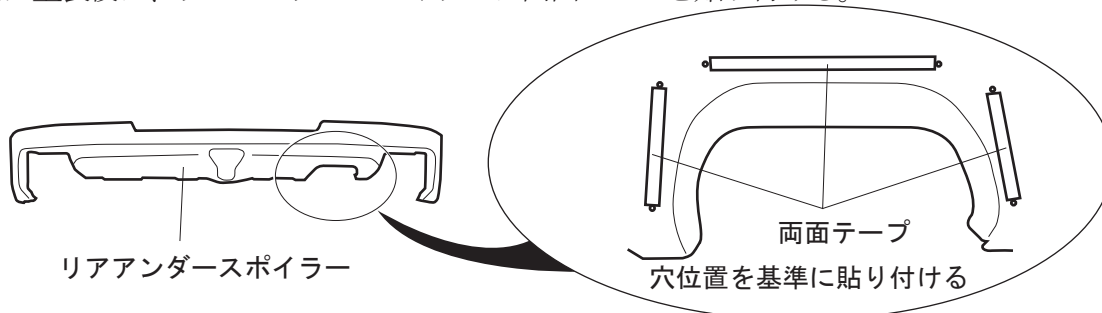

②未塗装品は塗装後に、リアアンダースポイラーにロアガーニッシュを取り付ける。

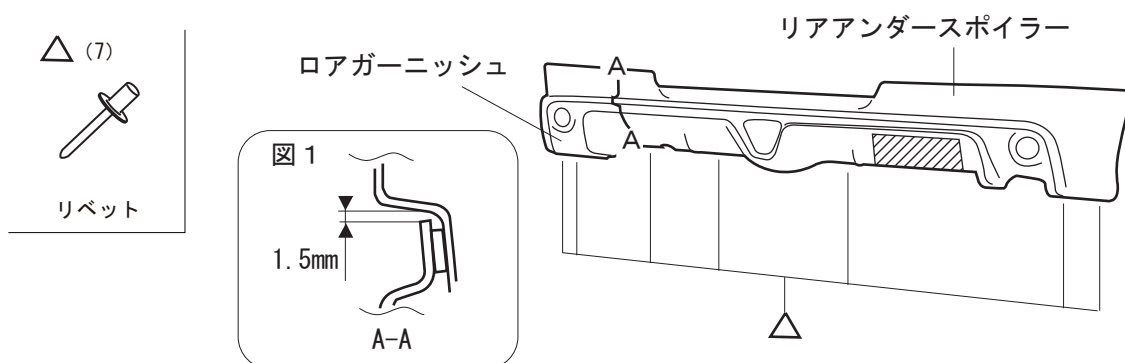

- ・ロアガーニッシュ裏面斜線部（両面テープ貼付け面）にパックプライマーを塗布する
- ・リアアンダースポイラーとロアガーニッシュのクリアランスを1.5mmになるよう調整し組付ける（図1参照）

③未塗装品は塗装後に、リアアンダースポイラーにモールを貼り付ける。



モール貼り付け前にリアアンダースポイラーのモール貼り付け面を脱脂洗浄すること

④リア フォグライト(34400-XLTB-K0S0)を同時装着しない場合、リアアンダースポイラーにプレートAを貼りつける。この時、貼り付け面を脱脂洗浄する。

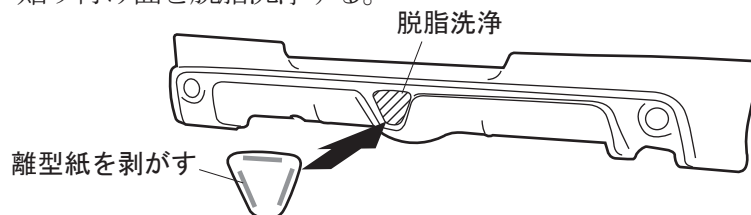

⑤リア バンパーを車両から取り外し、リア バンパー ロアガーニッシュを取り外す。

（サービスマニュアル参照）

⑥リア バンパーを車両に取り付ける。（サービスマニュアル参照）

⑦貼り付け面を脱脂して、ゴムワッシャーを下図のクリップ取り付け穴の位置に貼り付ける

A (5)



ゴムワッシャー

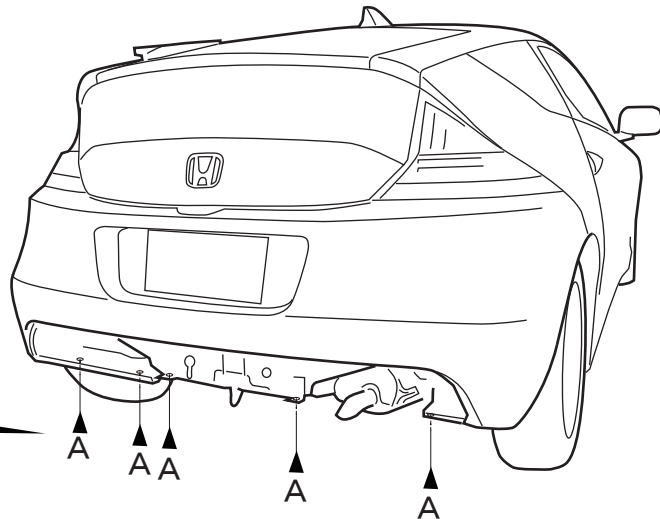
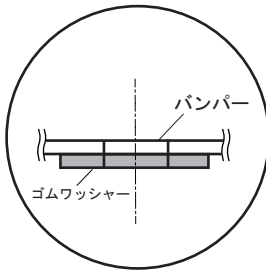

⑧ステーAはBを使って取り付け、ステーBはCを使って取り付ける。

B (1)

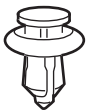

クリップ
(再利用)

C (2)



タッピング
スクリュー
(再利用)

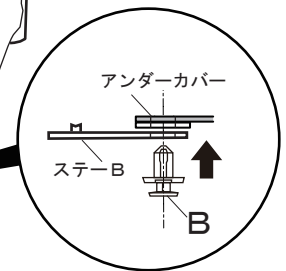
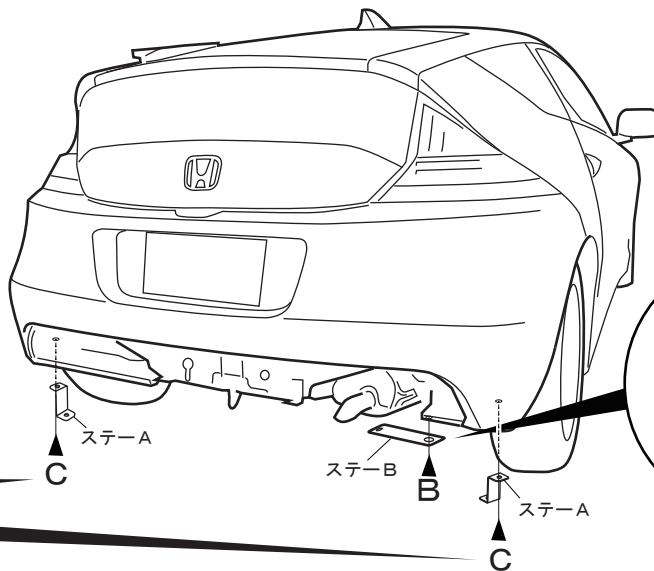
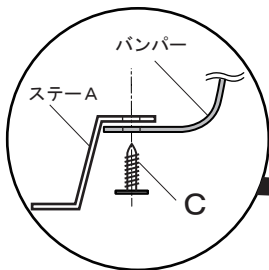

II. リア アンダー スポイラーの取付

《注意》・リア アンダー スポイラーおよび車体に傷を付けないように注意して作業を行うこと。

- ・作業は他の人に保持してもらいながら行うこと。
- ・作業は左右同様に行うこと。

①下図斜線部をイソプロピルアルコールで脱脂洗浄する。

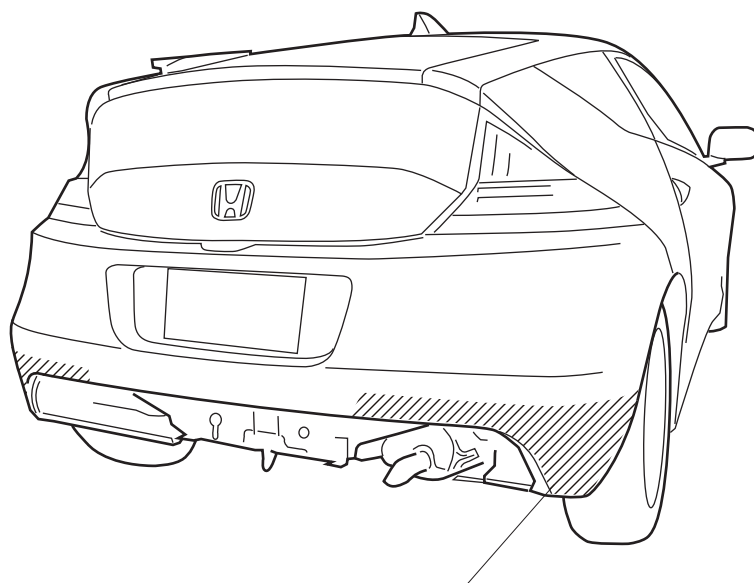

脱脂洗浄部 ※左右共、同様に行う。

②リア アンダー スポイラーの両面テープの離型紙を30mmほど剥がし、外側に折り曲げマスキングテープで固定する。

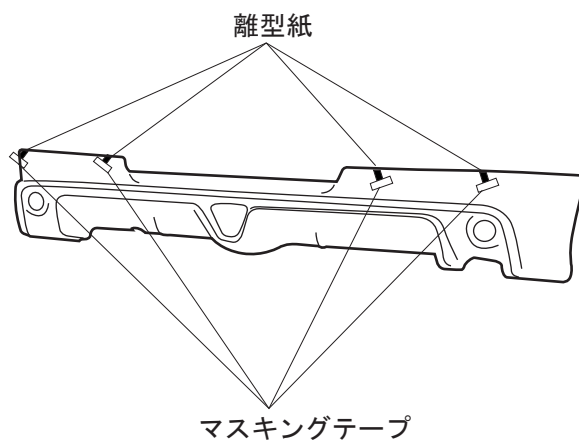

③下図のようにD, E, Fを使ってリア アンダー スポイラーを仮止めする。

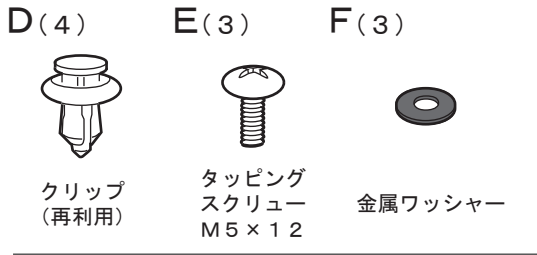

※バンパー裏に手を入れ、裏からバンパーを押すようにする。

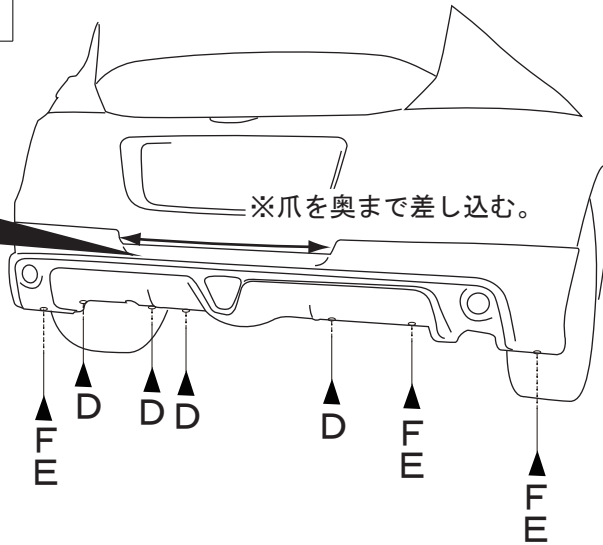
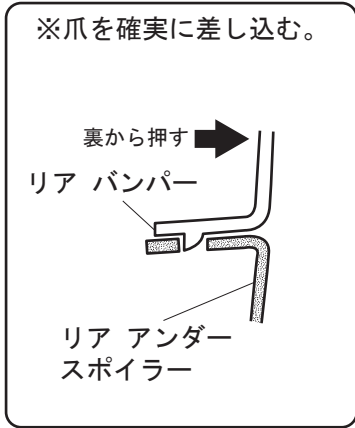

※リア バンパー中央部を押し、リア アンダー スポイラーの爪が確実に差し込まれているか確認する。
リア バンパーからリア アンダー スポイラーが外れる場合は爪が確実に差し込まれていないので、再度爪を押し込み、取り付け。

④リア アンダー スポイラーの穴をガイドにして、2箇所ドリルでφ3の穴を開けG, H, Iを使ってリア アンダー スポイラーを仮止めする。

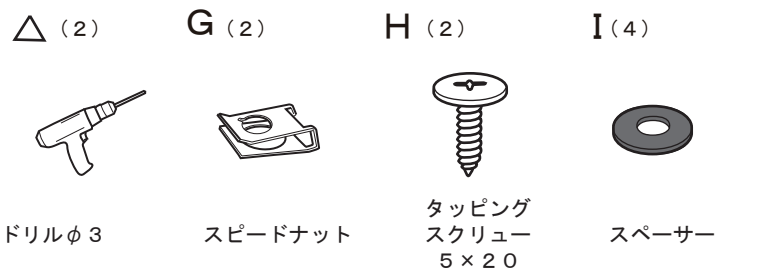

※周長はスペーサーを使って調整する
※左右共、同様に行う。

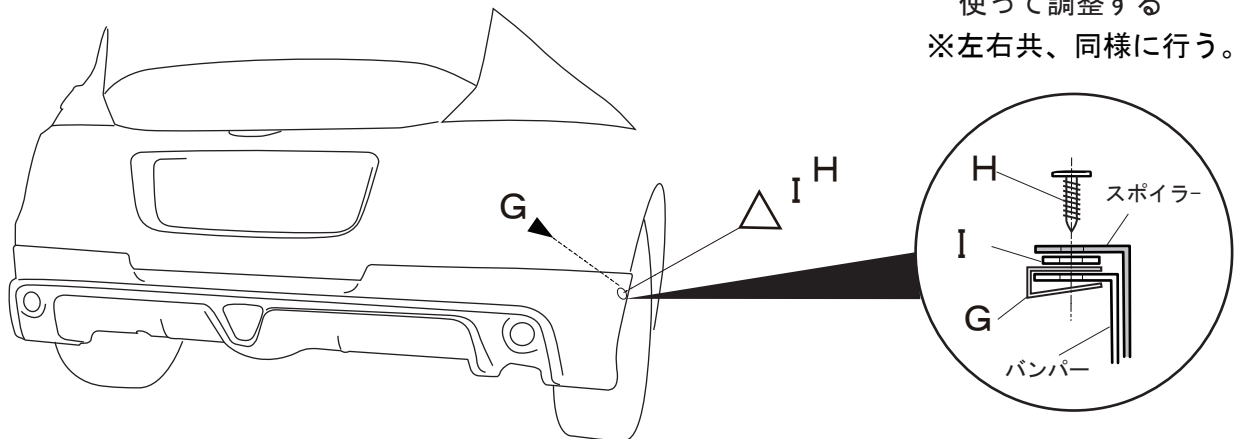

⑤リヤ アンダー スポイラーの離型紙を中心から外に向かい引き抜く様に剥がし圧着する。

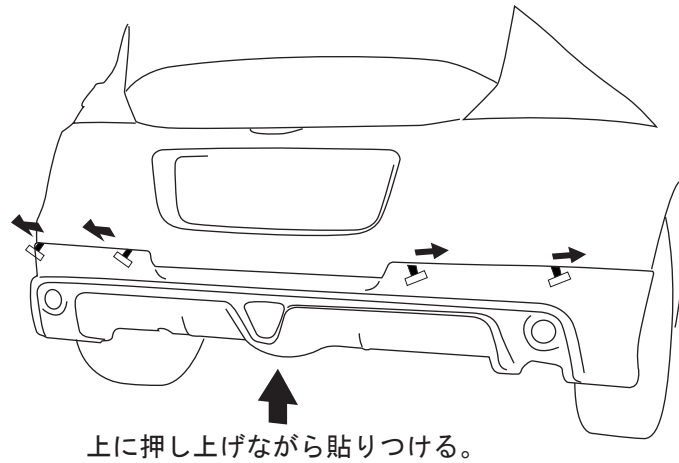

※両面テープの圧着は十分行うこと
圧着不足は、スポイラーの浮き剥がれの原因となります。

⑥ J, K, Lを使って、プレートBを取り付ける

J (2)



スピードナット

K (2)



タッピング
スクリュー
5×20

L (2)



タッピング
スクリュー
4×12

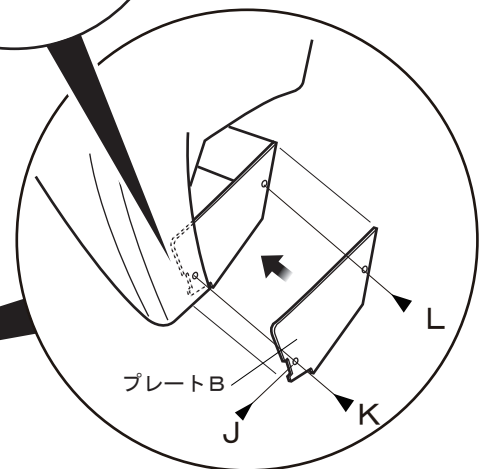
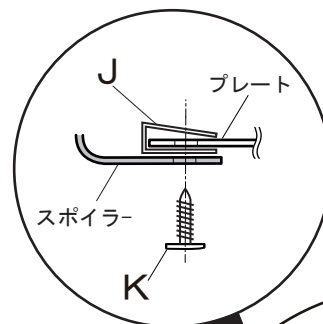

※左右共、同様に行う。

⑦各部のスクリュー類を本締めし、取付状態が完全か確認する。